

El Camp Rodó

Publicació de l'Ajuntament de Camprodon

Gener 1997 • primer any • núm. 2
Revista trimestral. 250 pessetes

- ▶ Tema central: per Nadal, cada ovella al seu corral
- ▶ Patrimoni: les escoles
- ▶ L'entrevista: en Miquel Vila
- ▶ Entitat: el Casal Camprodoní



Saps on és



El concurs de *El Camp Rodó*

► Coneixes aquest lloc? Saps on és? Va, intenta-ho!!!

Potser hi has passat pel davant moltes vegades, o veus aquesta «imatge enigmàtica» des de casa teva... Demuestra que ets una persona observadora! Entraràs en el **sorteig d'un premi** consistent en qualsevol llibre, CD, disc, casset o video, que pots escollir al teu gust.

► Si has identificat la fotografia, si *saps on és*, escriu la teva resposta i envia-la a:

Revista *El camp Rodó*
Concurs *Saps on és?*
Ajuntament de Camprodon
Plaça d'Espanya, 1
17867 CAMPRODON



Número 2. Gener de 1997
Publicació trimestral. 250 pessetes

Consell de Redacció:

Jordi Berdala, Sílvia Planas, Joan Anglada, Pep Saraia, Joan Sarria, Meritxell Suriñach, Oriol Molas, Martí Pujol, Elena Moreno

Col·laboradors:

Manel Guitart, Miquel Gratacós, Marta Plujà, Lluís Maria Todó, Marta Velasco, Alumnes de 8è del CEIP *Dr. Robert* de Camprodon

Disseny i Maquetació:

Meritxell Suriñach

Dibuixos: Gertie Jaquet (Solidaritat), Titot (La xinxeta)

Fotografia:

Pep Saraia, Arxiu Municipal, Fotografia Coma, Eloi Cuadrado

Correcció:

Ma. Carme Cima, Joan Busquets

La direcció de la revista *Camp Rodó* no es fa responsable de les opinions dels seus redactors i/o col·laboradors.

No es permet la reproducció total o parcial d'aquesta revista, ni la seva incorporació a un sistema informàtic, ni la seva transmissió a qualsevol forma o per qualsevol mitjà, sigui aquest electrònic, mecànic, per fotocòpia o per altres mitjans, sense el permís previ i per escrit dels titulars del *copyright*.

© Ajuntament de Camprodon
Plaça Espanya, 1. 17867 Camprodon
Dipòsit legal: B-1694-1997

Fotolits: Aura Digit
Imprès per Agpograf.

Editorial

Encetem un nou any, i amb aquest, surt al carrer el segon número de la revista *El Camp Rodó*.

En ell hi trobareu una sèrie de canvis, però, com podreu comprovar, conserva, bàsicament, l'estructura de l'anterior.

Tot i que s'ha intentat –i s'intenta– mantenir al màxim la rigorositat a tots nivells (tant en estètica com en continguts), és inevitable que se'ns puguin escapar alguns errors. És per això que hem inclòs un petit requadre amb la fe d'errates, que tan de bo puguem eliminar en números successius.

La impressió de bona acollida general que va generar el primer número ens anima a seguir treballant amb ganes en la continuïtat d'aquesta publicació. Les Cartes al Director rebudes al llarg d'aquest trimestre són una mostra tan d'aquesta bona acollida, com de l'interès dels lectors per expressar la seva opinió sobre temes diversos que ens afecten a tots plegats.

De totes maneres, tornem a insistir en la necessitat –que és al mateix temps la nostra voluntat– que s'incentivin les col·laboracions dels lectors, per guanyar en riquesa i en pluralitat dels continguts. Us recordem que *El Camp Rodó* està totalment obert a la publicació de qualsevol rèplica, aclariment o lliure expressió.

Una de les novetats introduïdes a partir d'aquest segon número fa referència al finançament de la revista: amb la voluntat de guanyar en qualitat sense augmentar-ne el cost, s'hi incorporaran, a partir del tercer número, espais publicitaris. Per altra banda, s'ha establert un preu: d'aquesta manera es posen a la venda exemplars de la revista, tot i que seguirà essent distribuïda gratuïtament a cada família camprodonina.

Incorporem com a secció nova, amb el títol de «La ploma convidada», un seguit de col·laboracions signades per persones relacionades amb Camprodon, que tenen o han tingut algun tipus de vinculació amb el nostre poble. I a la contraportada, també com a novetat, un concurs que combina la part lúdica amb la cultural: *Saps on és?*

Així doncs, aquestes novetats configuren, juntament amb les seccions habituals, aquest primer número de 1997 que esperem que sigui del vostre interès.

FELIÇ ANY NOU !!!



L'agenda

URBANISME

1. PROJECTE PLAÇA DOCTOR ROBERT

Un dels projectes més importants que ha endegat darrerament l'Ajuntament de Camprodon ha estat la remodelació de la plaça Doctor Robert, una de les més tradicionals de la població.

Són importants, en una població com la nostra, les actuacions de millora que es porten a terme dins del casc antic, i molt especialment en les places, per l'ús i significat que aquestes tenen. Per tant, cal emmarcar la remodelació de la Plaça Dr. Robert dins d'un projecte molt més ampli d'actuació, amb l'objectiu de millorar i revitalitzar tot el casc històric i comercial de Camprodon.

Durant l'anterior legislatura es va fer un projecte de remodelació de la plaça per un valor de 13.878.154 ptes., del que, amb data juliol de 1995 (és a dir, amb l'actual ajuntament ja constituït), la Direcció General de Comerç, Consum i Turisme va atorgar una subvenció que no representava ni el 20% del cost total de l'obra. Aquesta quantitat suposava un greuge comparatiu respecte a altres actuacions que s'havien fet a Camprodon amb aquest tipus d'ajut, en les quals la subvenció equivalia entre un 40 i un 50 % del cost total de l'obra. Per aquest motiu, l'actual govern municipal va fer un recurs, acompanyat

d'una visita personal de l'alcalde (Sr. Esteve Pujol) al Director General d'aquest departament. Malgrat entendre la problemàtica, la precària situació presupostària de la Generalitat feia impossible atendre la petició de l'ajuntament per l'any 1995. Per això

es va deixar aplaçada tota possible solució per a l'any següent.

És a l'any 1996 quan es confirma la subvenció, però al mateix temps es fa saber que, amb el projecte presentat, la subvenció mai no podrà ser superior al 20% del cost total de l'obra. A fi d'atendre la petició de l'ajuntament, a finals de juliol la Direcció General demana al consistori una nova proposta, que contempli una certa utilització de la plaça com a zona de viants. El factor temps és també decisiu, perquè a finals de novembre l'obra ha d'estar certificada, com a con-

dicció per a no perdre la subvenció. Malgrat el poc temps de què es disposava, el projecte es va anar elaborant a partir de múltiples reunions on han participat tots els grups municipals, i abans de la seva aprovació definitiva, s'ha explicat i consultat a l'Associació que representa els comerciants de la nostra vila, i als veïns de la plaça.

Per a dur a terme aquest projecte, es va creure



L'últim mercat abans de la remodelació

municipal

URBANISME

1. PROJECTE PLAÇA DOCTOR ROBERT

convenient, des de l'Ajuntament, respectar una sèrie de premises:

- **Que la plaça no perdés el seu caràcter.** Això significà respectar tots els arbres sans i replantar-ne de nous, substituint els tallats. En aquest sentit, volem fer constar el nostre agraïment a can Pujol de Rocabrana i al Patronat Germans Vila Riera, per haver donat gratuïtament els nous arbres.
- **Combinar l'ús** de l'espai per vianants i manteniment de les places d'aparcament. És evident que una plaça té principalment com a usuaris els vianants, però, donada la situació de la plaça Dr.

Robert, en ple centre comercial de Camprodon, hauria estat negativa qualsevol solució que eliminés excessius llocs d'aparcament.

- **Mantenir** la plaça com a espai per a la realització del mercat setmanal.

PRIMERA FASE

A la primera fase, ja acabada, s'ha portat a terme una nova alineació de la plaça, augmentant-ne la llargada i substituint els arbres que estaven malalts.

Ha tingut un pressupost de sis milions de pessetes, sufragat en el seu 50 % mitjançant subvencions de la Generalitat (2 milions) i de la Diputació (1 milió). La resta (3 milions), l'ha cobert l'Ajuntament sense necessitat de carregar contribucions especials als veïns.

SEGONA FASE

La segona fase, que s'enllestirà al llarg d'aquest any 1997, és el projecte final, que es portarà a terme amb consens i consulta als afectats, al sector comercial, i a tota persona interessada, per tal de mantenir intacte l'esperit d'aquesta plaça.



El primer mercat amb la plaça remodelada

Actualment, amb la primera fase acabada, s'han reordenat i optimitzat les places d'aparcament, que són més de 40 per a vehicles ben aparcats, xifra similar a les places que existien abans de les obres.

Quan la segona fase estigui enllestida, la plaça Doctor Robert conservarà tots els llocs d'aparcament durant l'hivern. A l'estiu, la part superior de la plaça es farà servir com a zona peatonal. □

URBANISME

2. PROJECTE HORT DE CAN SERRA

L'entesa entre l'Ajuntament i la iniciativa privada aporta una bona solució per la zona coneguda com "L'Hort de can Serra".

L'elevat cost del solar i les obres de consolidació dels murs havien impossibilitat, ja des de l'anterior legislatura, qualsevol actuació encaminada a guanyar aquest espai per a equipaments pel nostre poble.

Finalment, com deiem, es desencalla aquest tema via conveni, d'una manera satisfactòria pels interessos globals de la població.



En una part d'aquest solar s'hi construiran habitatges i l'empresa promotora, actual propietària dels terrenys, en cedeix 400 m² a l'Ajuntament, concretament la part que toca al pavelló poliesportiu, que es destinaran a zona d'aparcament públic.

Aquest aparcament es farà en dues plantes, amb una capacitat per a 15 vehicles en cadascuna d'elles.

El conveni també assenyala que l'empresa constructora es farà càrrec de la construcció dels murs (que limiten per una part amb el carrer Ignasi Casabó, i amb el riu per l'altra), de la rampa d'accés a l'aparcament, i d'una palanca que unirà aquesta zona amb el carrer València, per sobre el riu Ritort.

Es tracta, per moltes raons, d'una actuació de gran importància:

- Permetrà consolidar i arranjar una part del carrer Ignasi Casabó que, darrerament, havia quedat molt



L'hort de can Serra, actualment

URBANISME

2. PROJECTE HORT DE CAN SERRA

deteriorada per l'acció dels vehicles pesants, i que afectava l'estabilitat del mur. Diferents estudis geològics aconsellaven aquest arranjament.

- S'aconsegueix dotar d'un bon nombre de places d'aparcament una zona molt cèntrica de la nostra població. Això suposa evidents efectes positius sobre el sector comercial i sobre els equipaments esportius veïns.
- La palanca, que unirà aquesta zona amb el carrer València, farà que es guanyi un nou i important accés peatonal al nucli comercial de la vila.
- La construcció dels dos nivells d'aparcament permetrà, a més a més, reforçar la paret lateral del pavelló poliesportiu i consolidar l'estructura. □

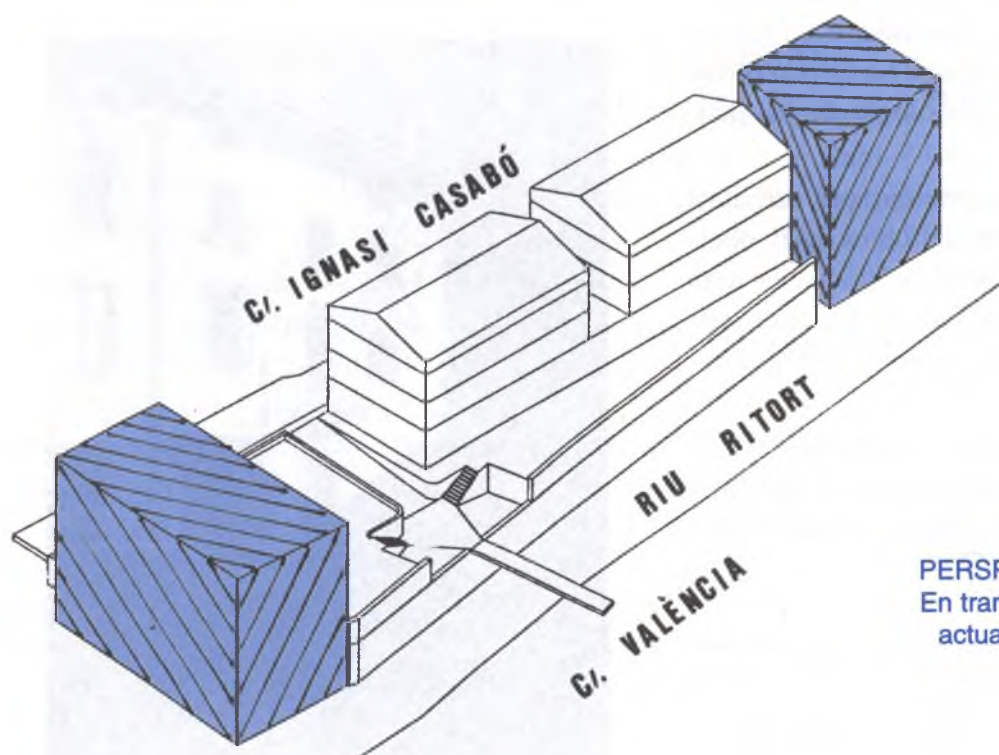

PERSPECTIVA DEL PROJECTE
En tram, els edificis que existeixen actualment (a l'esquerra, el pavelló poliesportiu).

ORDENANCES FISCALS

Per l'any 1997 es mantenen la majoria de taxes i preus públics, i les que s'apugen ho fan al tres per cent, corresponent a la puja de l'IPC interanual. Alhora també s'ha previst la concessió de subvencions destinades al foment i a la promoció d'activitats socials i econòmiques.

Un primer apartat d'aquestes subvencions aniran adreçades a la rehabilitació i conservació d'edificis ubicats al terme municipal de Camprodon.

Les subvencions aniran adreçades a la llicència d'obres i ocupació de la via pública.

Per altra banda, l'Ajuntament ha posat a la disposició de tothom qui ho desitgi una bastida per pintar les façanes dels edificis. L'ús d'aquesta bastida és totalment gratuït pels usuaris: el consistori carregarà amb totes les despeses de muntatge i desmuntatge. Aquesta mesura ha estat molt ben acollida per la població, éssent les demandes d'utilització d'aquesta bastida molt nombroses. La disponibilitat vindrà donada per l'ordre cronològic de les peticions.

També s'otorgaran subvencions per activitats econòmiques, com ara llicència d'obres, IAE, obertura d'establiments... en general, relacionades amb activitats que generin llocs de treball. Aquestes subvencions també s'ampliaran als sectors agrícoles i ramaders.

Finalment, un tercer grup de subvencions que ofereix l'Ajuntament de Camprodon està adreçat a mesures socioeconòmiques, com ara serveis bàsics a famílies necessitades, etc. □



A les fotografies de la dreta, disposades en columna, veiem l'aspecte que ofereix la mateixa casa abans (fotografia superior) i després (fotografia inferior) de ser pintada. És la primera remodelació portada a terme amb l'ajut de la bastida municipal.

I SEGUIM TREBALLANT EN ...

DOBRES DE CANALITZACIÓ DEL GAS PROPÀ

Acabats tots els tràmits administratius de concessió del servei de canalització del gas propà, que s'han allargat més del que era previsible, és imminent (durant aquest primer trimestre de 1997) l'inici de les obres. Segons el conveni de concessió, es dona a REPSOL Butano el termini d'un any per a executar les obres de canalització.

Les connexions als habitatges s'aniran fent a mesura que vagin avançant les obres.

Per a qualsevol informació complementària, us podeu adreçar al nostre ajuntament.

SEGONA FASE DE LA CONSTRUCCIÓ DELS COL·LECTORS

Properament s'iniciaran les obres (2a. fase) de la construcció dels col·lectors de sanejament de Camprodon. Les actuacions es centraran al carrer Freixenet, can Pascal i Bac de sant Pere.

L'import d'execució d'aquesta obra puja a 46.853.027 pessetes, quantitat que aporta la Junta de Sanejament.

L'Ajuntament s'ha dirigit a la Junta de Sanejament en el sentit de sol·licitar que, conjuntament amb

la realització d'aquesta segona fase, es solucionin els problemes que ocasionen els travessers dels col·lectors a l'alçada del carrer València.

MURAL A L'ESCOLA

Com sabeu, el passat desembre es va inaugurar al vestíbul de l'escola Dr. Robert un mural realitzat pel pintor Manel Surroca. A l'acte hi va assistir el responsable de cultura de la Diputació de Girona, sr. Joan Domènech. Des d'aquestes línies volem agrair al Sr. Surroca el seu esplèndid treball.

PARC DE BOMBERS

S'estan acabant les obres del parc de bombers voluntaris de Camprodon, situat al carrer Bastiments.

BEQUES DE MENJADOR ESCOLAR

L'Ajuntament de Camprodon ha fet arribar la seva protesta a la Conselleria d'Ensenyament de la Generalitat i al Consell Comarcal del Ripollès pel que considerem és un greuge comparatiu per als alumnes dels nuclis del municipi de Camprodon. Els alumnes de Beget, Rocabruna, Freixenet i la

Colònia Estabanell no tenen dret a menjador gratuït, com és el cas de la resta d'alumnes de poblacions de la Vall de Camprodon. Esperem que la Conselleria rectifiqui i doni ben aviat solució a aquesta problemàtica.

COSTINYOLA-MONESTIR-VILA RIERA

S'ha fet la liquidació de les obres d'urbanització dels carrers Costinyola, Monestir i Germans Vila-Riera, amb un estalvi d'uns 2 milions de pessetes respecte el que s'havia aprovat en la legislatura passada.

FESTES LOCALS

Les festes locals per l'any 1997 seran les següents: 19 de maig (dilluns de Pasqua Granada) i 23 de juny (Festes de sant Patllari).

CARTOGRAFIA

Hem rebut de l'Institut Cartogràfic de Catalunya la cartografia digital actualitzada del nostre municipi. Aquesta cartografia, a escala 1:1.000, és una eina indispensable per a la revisió del Pla General. Una part del cost d'aquest material ha estat subvencionat per la Diputació de Girona. □

Els grups de

CIU

La plaça Doctor Robert

D' un temps ençà, una de les places més carismàtiques de la nostra vila ha estat tema de conversa per la majoria de camprodonins.

Durant l'any 1994 va fer-se un projecte per arranjar el terra, fer uns escalons a fi de planejar el terreny, fer voreres i canviar els plataners més afectats pel pas del temps i els accidents. Després d'un acurat estudi encomanat a l'enginyer de monts del Consell Comarcal del Ripollès, i exposat aquest tema en un ple celebrat a principis de 1995, per unanimitat es va considerar oportú substituir els cinc arbres de la part sud. Aleshores disposàvem ja d'una subvenció concedida per Comerç, Consum i Turisme, que sufragava bona part de l'obra, amb el vist i plau de l'Associació de Comerciants de la nostra vila.

Hi havia voluntat, per part d'alguns regidors de l'equip de govern de la passada legislatura, d'encetar l'obra la primavera del 95, però per evitar presses i males interpretacions, després d'una llarga deliberació vam considerar més oportú ajornar l'obra per una nova legislatura.

L'equip actual de govern va renunciar a la subvenció l'any 95 al no veure's en cor de realitzar l'obra, guardant-se el compromís de l'administració que els hi reconeixeria l'aportació pel proper any 96.

Tot l'exposat fins ara només era per què, qui no coneixi el tema, pugui fer-se una idea del perquè el nostre grup de CIU va votar en contra de la reforma de la plaça del mercat, presentant al·legacions que el plenari desestima amb els vots de PSC, ERC i IC-Els Verds. En el ple del mes d'agost, el nostre grup va votar a favor de portar a terme l'obra de la plaça Doctor Robert en dues fases. Som conscients de que cal la reforma però, el que és evident és que es faci amb el cap.

Dèiem en les al·legacions:

- a- La subvenció estava concedida per a un projecte ja fet al 94. El projecte que es pretenia aprovar el 22 d'octubre no tenia res a veure amb el projecte inicial, i malgrat que es digui 1ª fase era tan sols un esbós que sobre la marxa s'ha anat corregint fins arribar a com està aquest Nadal la plaça. I espereu, que falta la 2ª fase que encara no se sap com anirà: amb sauló...? Amb terra dur...?
- b- Canvia totalment el concepte de l'actual plaça.
- c- Es perd una gran quantitat d'aparcaments (més de vint). Tinguem en compte que al carrer València no s'hi aparca, a Santa Maria les places d'aparcament són molt limitades, a la plaça Doctor Robert hi ha el cinema i el bar Casal, on hi radiquen moltes entitats de la vila. És el punt més proper on deixar el vehicle per a la gent que visiten la part més comercial de Camprodon.
- d- Per a obtenir la subvenció, calia el recolzament dels comerciants de la vila. El projecte inicial tenia el seu suport.

Encara recordo quan, a principis de l'any 95, parlàvem de fer l'obra i l'equip de govern actual (que aleshores era a l'oposició) exigia que consultés als veïns. Ho han fet, ara que manen...? De totes maneres, venint dels quatre cantons el primer arbre replantat, aniria bé per lligar-hi l'euga o el parell de bous. Si tornés a haver-hi la farinera, és clar!! □

1' Ajuntament

PSC

IND

ERC

Ha transcorregut un any i mig des de la presa de possessió de l'actual Ajuntament. Pot ser aquest un bon moment de fer una reflexió d'on estem i, el que és més important, de cap on volem anar.

En un poble com el nostre, d'una mida que permet conèixer bé les seves necessitats i les inquietuds dels seus veïns, és bàsic fer un esforç per trobar punts en comú a l'hora d'afrontar la gestió municipal. Aquesta seria una de les premisses per la qual el nostre grup s'ha mogut, es mou i es mourà al llarg de la legislatura. Evidentment que hi ha punts de discòrdia, com hi ha diferents programes i diferents prioritats, però des de la responsabilitat de ser el grup de govern –en definitiva, el grup que ha de portar endavant la gestió municipal–, hem ofert diàleg, fins i tot la possibilitat d'entrar a tothom al govern, i hem obert la informació de l'Ajuntament fins al punt que qualsevol regidor disposa de la mateixa informació que tenim nosaltres.

Hem procurat treure tota agressivitat a un debat que ha de ser serè i constructiu, si volem que sigui positiu per a Camprodon. En una societat on el que prima és, moltes vegades, l'esperpent i el sàinet, posicions com la nostra segurament venen poc.

Totes les posicions són respectables, però de vegades n'hi ha que són de mal entendre. Ens explicarem: es fa difícil comprendre per què es rebutja participar en la gestió municipal quan es té la possibilitat de fer-ho. O de vegades et demanes què hi pot haver darrere de determinades actituds. Dos exemples per a il·lustrar-ho: tots els regidors saben el molt que s'ha hagut de treballar per a poder mantenir la subvenció de la Generalitat per a la plaça Doctor Robert, com s'ha hagut de treballar contra el rellotge; el més fàcil, vista la penúria econòmica per la que passa actualment la Generalitat, era que aquests diners no arribessin mai, però sortosament no ha estat així. Malgrat aquests entrebancs, s'ha treballat, i s'ha treballat de valent. I el que és més important, des del primer dia vàrem oferir la possibilitat de fer-ho plegats, perquè una plaça és de tots. I vàrem treballar plegats i es va arribar a un primer acord que es prengué per unani-

mitat, i es van fer aportacions constructives per part de tothom, s'avançava bé, en definitiva.

Però, de sobte, des de CIU es va canviar totalment el plantejament, i el que era col·laboració es va tornar negociació, sense cap raó aparent. El canvi d'actitud va coincidir amb la sentència del carrer València desfavorable a les posicions de CIU. Per altra banda, hem de dir que, malgrat ser favorable al que sempre havíem defensat, no hem fet afegit llenya al foc d'aquest tema, fruit d'aquesta voluntat conciliadora, i només ens posicionem forçats per l'actitud de CIU de portar el tema al Ple.

Entenem que no és bo barrejar temes, i que el que era un procés constructiu no es pot convertir en el camí de la negociació. El que estava bé ahir no pot estar malament demà. Val a dir que, en aquest cas, caldria matisar i veure unes actituds més responsables que altres dins del grup de CIU.

L'altre exemple: en el darrer Ple, se'ns diu per part de CIU que hem gastat molt en manteniment. Això sembla una provocació: nosaltres, que no hem volgut remoure el passat, ¿que potser volen que passem balanç del llastimós estat en què ens vàrem trobar moltes instal·lacions i serveis del nostre poble?

Com dèiem, nosaltres continuarem en la mateixa direcció, la de la integració i el diàleg. La de treballar per al futur del nostre poble. És un repte difícil fer coses en uns anys en què la Generalitat no té diners, i més tenint en compte que no hem volgut augmentar la pressió fiscal dels ciutadans i ciutadanes de Camprodon. I pensem tirar-ne endavant moltes i molt importants per aquest 1997. Per esmentar-ne algunes: la rehabilitació de l'edifici de la cooperativa com a Casal del Poble; l'arranjament de la Font Nova; la revisió del Pla General; creació de sòl per habitatges socials; guanyar nous equipaments pel nostre poble, com ara els de l'Hort de can Serra; l'arranjament del sector del Pla de Sant Ramon-Mare de la Font; relançament del turisme i del comerç treballant conjuntament amb el sector...

Són projectes que molt aviat podreu veure convertits en realitat, i dels que podrem anar parlant en properes ocasions. □

IC – EV

Com més millor

En el primer número d'aquesta revista vam voler publicar la carta que feia referència a la Fundació Vila Riera, una de les principals propostes del nostre programa, com ja sabreu. Quina va ser la nostra sorpresa quan, en aparèixer, justament faltava la darrera línia. Casualitat? Més val no ser malpensats. No seria correcte de la nostra banda deixar-vos sense el fonament d'aquell escrit, la signatura –i al principi, perquè no falti espai–:

“signat per PSC-ERC-Independents per Camprodon i IC-EV de Camprodon”. Un cop feta aquesta rectificació, passem a una altra cosa, sense sortir del mateix tema.

En aquell primer número, el grup de CIU assenyalava que la moció presentada pel nostre grup era la millor manera que a la casa propietat de la Fundació Germans Vila Riera no s'hi faci mai una llar d'infants.

Aquesta afirmació no ens desanima, ans al contrari, ens alegra, ja que vol dir:

Primer, que –tal com feien quan negociàvem l'elecció de l'alcalde– no tenen cap inconvenient en tirar aquest projecte endavant i, segon, que si és la pitjor manera d'aconseguir la llar d'infants, vol dir que deuen haver estudiat una altra possibilitat per arribar al mateix objectiu: l'ús de l'edifici.

Si és així, estem sempre a la seva disposició, perquè nosaltres el que realment desitgem és aquest ús; i si la nostra alternativa és la pitjor, la rebutjarem immediatament després que se'ns en presenti qualsevol altra, ja que, com més siguem els que estem d'acord, millor.

Carrer València: tots, alguns, ningú?

De tots és conegut que hi va haver una minoria de propietaris de cases situades al carrer València que es van negar a pagar les contribucions especials per les obres del carrer i, consegüentment, van presentar els recursos i contenciosos corresponents.

Finalment, la Sala del Contenciós-Administratiu del TSJC va estimar parcialment aquella reclamació, obligant l'Ajuntament a fer unes noves liquidacions –en les quals es pagarà menys–, en execució de la sentència. I aquí comença el problema.

– És just que uns paguin més que altres? Cal assenyalar que tots i cadascun dels propietaris tenien els mateixos drets per interposar el recurs, o sigui, que prèviament existia el principi d'igualtat. La llei és igual per a tots.

– Per què va pagar una gran majoria? Uns per bona fe, altres per confiança amb l'anterior equip de govern, d'altres perquè, si no ho feien, els podia arribar amb recàrrec...

En un passat ple, el grup de CIU a l'Ajuntament va presentar una moció en la qual s'acabava demanant que per un greuge comparatiu, tots els propietaris poguessin gaudir de la sentència.

– Què vam dir? Si se'ns presentava un informe jurídic d'un organisme oficial superior (Departament de Governació, Diputació, etc.) conforme la devolució dels diners ingressats de més es considerava legal, segons la sentència, hi estariem a favor.

Nosaltres, i per vies diferents, només hem obtingut una resposta: tornar aquests diners podria comportar una malversació de cabals públics i això ve tipificat com a delicte en el nou Codi Penal (art. 432).

És per això, que creiem que no hi ha devolució possible, encara que algú cregui que amb una altra majoria a l'Ajuntament ho aconseguiria.

Nosaltres no votarem mai a favor d'una il·legalitat; però, de tota manera, convidem a CIU a què quan vulgui guanyar realment una moció es presenti amb els cinc regidors que el poble els va atorgar, i no amb tres com el dia de la presentació de la moció del carrer València. □

Patrimoni

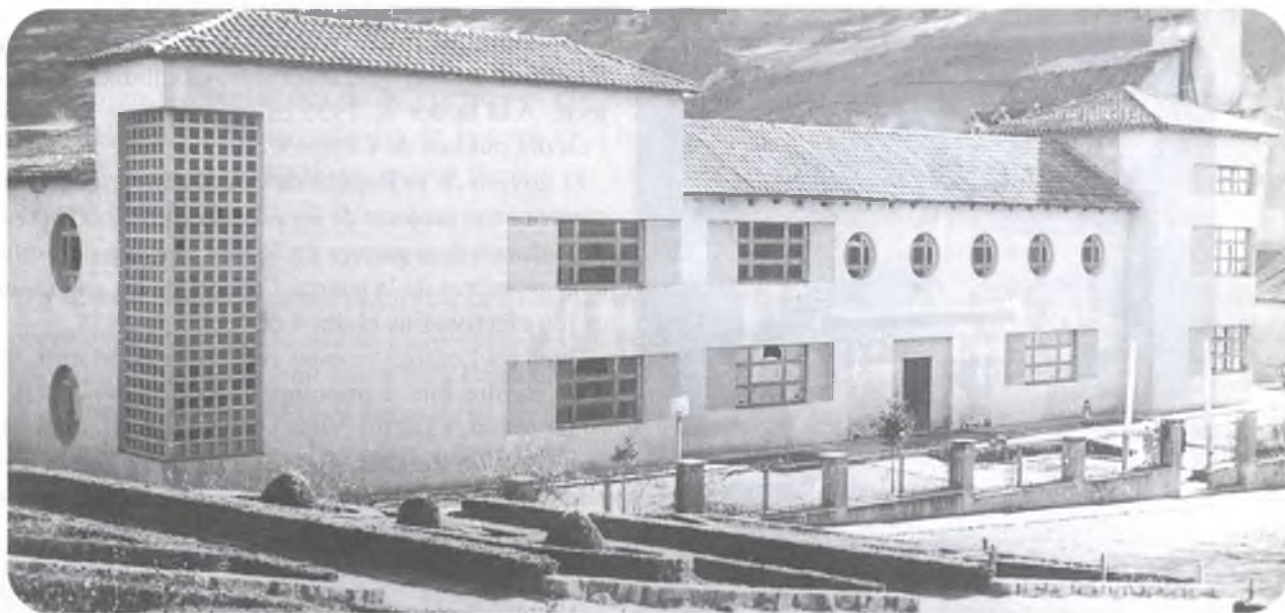

El 21-X-1944 l'Ajuntament acorda vendre les bigues de ferro i la calefacció per cobrir les escoles

Les Escoles

»a finals de desembre de 1938 les escoles, com havia passat amb altres edificis, es convertiren en hospital per atendre els ferits que arribaven a Camprodon.

El deficitari estat en què es trobava l'edifici del col·legi públic els primers trenta anys de segle va fer aparèixer les primeres protestes, que es feren públiques gràcies al diari "El Muntanyenc", dirigit per Sebastià Anglada i Soler, publicat entre els anys 1924 i 1936.

Essent alcalde el constructor d'obres Francesc Suriñach i Borrat –que ocupà el càrrec des de l'abril de 1931 fins el desembre de 1934–, va ser quan les peticions d'un nou edifici escolar es refermaren amb més potència que mai.

L'any 1936 l'alcalde de Camprodon, que en aquells moments era Anton Claret i Comes, va rebre contestació a la carta que envià a Marcelino Domingo, ministre d'Instrucció Pública, en la qual li demanava la col·laboració del Ministeri en la construcció d'unes noves escoles. La resposta va resultar afirmativa: el ministre digué que ordenaria una agilització del projecte i, a més, hi ajudaria econòmicament.

Però totes aquestes perspectives de futur i aquesta empenta va semblar que quedaven oblidades a causa dels aconteixements que tingueren lloc a par-

tir del dissabte 18 de juliol de 1936. L'alcalde, Anton Claret, va ser substituït per Josep Vila i Dalmau. A més, s'establí un Comitè local.

A Camprodon, la guerra va provocar molts canvis i, un dels principals, foren les requisites. Entre aquestes, cal destacar les que es realitzaren a diversos contractistes i fusters del poble. Hi va haver, per tant, una greu conseqüència: la manca de feina amb què es trobaren molts camprodonins. Aquest era, sens dubte, un problema que s'havia de solventar i, tan l'Ajuntament com el Comitè van trobar en la construcció de les noves escoles la solució perfecta.

Però la despesa era important, i l'alcalde va pensar en la possibilitat d'aconseguir, de manera reservada, uns informes que li podia proporcionar la Comissaria de Banca de Barcelona sobre la situació econòmica de tres dels camprodonins més benestants en aquell moment: Joaquim Coch i els germans Vila Riera. Així doncs, tingueren lloc entrevistes entre els responsables de l'Ajuntament, i Joaquim Coch i els germans Vila Riera. No es coneix exactament el contingut de les converses però, fonamentalment, es va tractar d'un intercanvi de favors: a canvi que

aquests tres camprodonins donessin diners per a la construcció de les escoles, se'ls oferiria protecció en aquell temps de guerra. Als germans Vila Riera, però, ja se'ls havia expropiat un hort que tenien a la plaça Santa Maria, on es considerava que es podia fer el col·legi.



*Detall de l'edifici de les escoles
de la plaça santa Maria,
a l'actualitat*

S'encarregaren els plànols a l'arquitecte olotí Bartomeu Agustí qui, finalment, va dibuixar el projecte. A la tardor de 1936 es va començar l'obra de l'escola pública de Camprodon.

El govern de la República va col·laborar econòmicament en el projecte de les escoles amb 72.000 ptes., lliurades en dues pagues de 36.000. A causa dels diferents desastres de la guerra, l'última de les pagues no es féu efectiva fins el dia 4 de febrer de 1938.

Quan tot l'edifici va estar cobert, Josep Morell, fill d'un mestre que a principis de segle havia estat a Camprodon, i Dàrius Vilàs s'encarregaren de pintar uns frescos a les aules que encara avui es conserven.

Malgrat la guerra, les obres no es van alterar i, finalment, el diumenge 17 de juliol de 1938, a les 11 h. del matí, les noves escoles foren inaugurades. El mateix mes de juliol, concretament el dia 27, el ministre d'Instrucció Pública va autoritzar el trasllat al col·legi.

Però a finals de desembre de 1938 les escoles, com havia passat amb altres edificis, es convertiren en hospital per atendre els ferits que arribaven a Camprodon.

El dia 12 de febrer de l'any 1939, les tropes franquistes entraren al poble. Les escoles es tornaren a obrir el 22 d'abril d'aquell mateix any.

Els anys, però, anaren passant, i el 1944 –segons es documenta en una nota conservada a l'arxiu de l'Ajuntament–, els mestres es queixaren de les goteres que hi havia al sostre del col·legi. L'Ajuntament

va prendre la decisió que l'arquitecte Claudi Díaz revisés l'edifici de les escoles: la valoració final fou que era un fracàs. A més, l'arquitecte va suggerir que, si se cedien les escoles a l'Estat, seria aquest qui resoldria els problemes que es presentaven. Una de les principals dificultats era que l'edifici havia estat cobert amb terrasses i calia fer els teulats. Tot i que aquesta era la solució més econòmica, no s'aconseguí reunir els diners necessaris. La indicació de Claudi Díaz va prendre, finalment, cos, i el dia 12 de juny de 1947 l'Ajuntament de Camprodon va transferir les escoles públiques al Ministeri d'Educació Nacional.

Les escoles foren definitivament de l'Estat el dia 14 de juliol de 1955. «Grupo Escolar Dr. Robert»: aquest era el nom que varen rebre, anys més tard (el 18 de març de 1967) les escoles. Actualment, tenen el nom de «Col·legi Públic Dr. Robert».

Com que durant els anys 60 el nombre de mainada que anava a l'escola era cada vegada més nombrós, es va veure la necessitat de fer una ampliació del col·legi. El dia 22 de febrer de 1969, l'arquitecte municipal va aprovar la primera certificació de l'ampliació de l'escola. Es varen construir dues aules més i també dues vivendes. El 17 de juliol de 1970, el Governador inaugurava l'ampliació.

L'any 1987, es construïren unes noves escoles a Can Pascal. Així doncs, actualment, Camprodon disposa de dos edificis destinats a l'educació pública. □

Per un pam no guanyo!!

El Sr. Manel Surroca va néixer l'any 1917. Actualment viu a Camprodon, té 79 anys, és vidu i no té fills.

El seu germà va morir als 25 anys; es deia Anton Surroca i es dedicava a la pintura. Quan va morir el seu germà, el Sr. Surroca, que es dedicava a l'escultura, es va dedicar a la pintura, que ha estat l'ofici de tota la seva vida.

Començà a pintar des de ben petit, i es comenta que, fins i tot, preferia pintar que no pas anar a jugar. En Manel assegura que cada dia de la seva vida ha pintat.

El desembre de 1938 va anar a París a fer exposicions, i al 1940 va entrar a l'Escola de Belles Arts per fer de professor.

De mica en mica, ha arribat a ser molt popular a tot Catalunya i arreu del món.

Té un caràcter bastant reservat, és independent i solitari i també molt atent a la seva feina. A més, us podem assegurar que té molta paciència, ja que no solament ens ha pintat un quadre, sinó, el que és més important, l'ha interpretat per a tota l'escola una i una altra vegada.

És un home que no pot estar-se ni un sol dia sense pintar. La pintura és el seu somni.

En Manel Surroca s'ha ofert a formar part de la història pictòrica de la nostra escola, juntament amb Josep Morer i Dàrius Vilars, que han embellit i enriquit les nostres aules des de la seva construcció fins ara.



Agraïm aquest nivell de compromís que, segurament, servirà d'exemple a d'altres artistes de la Vall.

En Manel fa servir figures geomètriques per pintar els seus quadres. El seu estil és molt original. La part que li agrada més pintar en la figura humana són les mans; li agrada fer-les ben llargues i primes, i treballar-les molt bé. El que més valora dels colors és que concordin, sobretot que «diguin» molt d'allò que vol «dir» el quadre.

Una de les seves aficions és fer dibuixos ràpids en blanc i

negre a la platja. Ens en va ensenyar uns quants i semblaven uns esquemes fàcils de fer, però ho vam provar i de fàcils no en tenen res.

En Manel ens ha fet un bon regal. Aquest quadre l'ha pintat a l'aula de plàstica de l'escola. Cada dia l'hem pogut veure una estona. El procés ha durat més de cinc mesos, i l'hem pogut seguir pas a pas.

En aquest quadre hi destaquen una sèrie d'alumnes i una mestra tota vestida de groc. Al fons, hi podem observar arcs de color blau que, segons ell, signifiquen les portes que l'escola ens obre per escollir el nostre propi camí.

En Manel ens va explicar una anècdota, molt divertida. Ens va dir que «per un pam» no guanyà un premi de pintura. Nosaltres quedàrem molt sorpresos, però al cap d'uns instants, ens ho aclarí tot: el quadre guanyador estava a un «pam» de distància del seu.

Potser no vas guanyar per un «pam», però ara se'ns has guanyat a nosaltres! □

Tema central

Per Nadal...

Les dades referents al Padró Municipal d'Habitants no evidencien una pèrdua de població al nostre poble, sinó tot el contrari.

Però seria interessant saber quina proporció de camprodonins empadronats viuen fora de Camprodon, per diferents motius, principalment laborals i d'estudis.

A causa dels grans canvis esdevinguts en el teixit socioeconòmic de la nostra societat (davallada de la pagesia, manca d'infraestructura industrial, recessió econòmica en general...), es detecta una dificultat creixent de trobar la primera feina al poble. Els que ara són fora per estudis, difícilment podran exercir la seva professió a Camprodon.

D'aquesta problemàtica se'n podria parlar llargament. Sigui com sigui, un fet real i a la vegada preocupant pel futur de Camprodon és que cada vegada es redueix més el nombre de residents permanents, mentre que s'incrementa el de visitants regulars i de segona residència.

Sota el títol «Per Nadal, cada ovella al seu corral», us presentem a continuació una petita selecció de testimonis de camprodonins –homes i dones de diferents edats– que, per motius professionals o personals, han hagut d'allunyar-se del poble.

Es tracta només d'una mostra arbitrària. Sabem que molts altres casos podien haver-hi estat inclosos.

Tots ells, camprodonins de naixement, ens detallen records d'infantesa, ens fan una breu ressenya de la seva vida, i ens expliquen quina és la seva relació amb el seu poble des de la llunyania.

En qualsevol cas ens fan adonar que, en general, els vincles emocionals es mantenen profundament. □

◆ L'Equip de Redacció



Josep Casas Bassagañas «en Pepe»

Breu esboç biogràfic

Lloc de naixement: Camprodon

Edat: 40 anys

Estat civil: casat

Fills: –

Professió: Restaurador i Antiquari

Actualment viu a: Vilanova i la Geltrú

Neix a Camprodon l'any 1956, fill de mare camprodonina i pare d'Almenar (Lleida). Fins a l'edat de 10 anys va a l'escola de la vila. Després, fa 5 anys als Salesians de Ripoll, un any de Belles Arts a Olot, i acaba la carrera a Toulouse.

Hi ha un fet que canviarà totalment el destí d'en Pepe. Ell ho explica així: «*En ser cridat per l'exèrcit gloriós per anar a servir, deixo Toulouse per anar a Cartagena*». La seva estada, però, és molt curta. «*Clar, entre que fer la mili no era precisament el que més m'entusiasmava, i arrel d'una gardela que em va donar un capità, decideixo marxar*». A l'endemà, marxa.

Estem parlant de l'any 1974, –compte!– quan encara era impensable tenir l'opció de fer-se objector, i encara menys insubmís. Marxar era quedar fora de la «lleï», i ser declarat pròfug.

On va? «*M'estimo més no dir-ho, però et diré que m'he passat 18 anys viatjant i treballant a diversos llocs de la geografia mundial. Vaig fer de restaurador, antiquari, vaig treballar en un restaurant, etc.*» Divuit anys amb una identitat suplantada, sabent que la seva identificació equivaldria a presó.

Apareix al 1992, i no precisament per la febre olímpica. Un cop solventada la difícil tasca del paperam, altre cop, i ara ja oficialment, torna a ser en JOSEP CASAS. «*Actualment, m'estic a Vilanova i la Geltrú, exercint*

de restaurador i antiquari. Ah! amb el nou estatus de casat».

Fem un passeig per la memòria i diga'm què recordes de la teva infància i adolescència a Camprodon.

«*El pa amb vi i xocolata a la Mare de la Font, les guerres entre catalans i castellans (el Sr. Martínez puntualitzava que eren guerres, en tot cas, entre catalans i andalusos), robar els ganxets de les cortines a les carnisseries, etc.*». De l'incendi del Casino conta dues anècdotes, una «*Els diaris abandonats del temps de la República els vam recollir i guardar. Actualment són al Museu de la Guerra Civil, ubicat a Holanda*»; i l'altra que «*vam agafar el plom i el vam vendre al "xatarro"*».

Quina relació mantens amb Camprodon? «*Gairebé nul·la. Entre que he perdut relació amb la gent, i que trobo el clima massa fred... no hi veig cap atractiu de lleure o cultural (no m'agrada ni l'esquí ni les discoteques), i tampoc no veig futur al poble*». Bufa!!!

Malgrat els disbarats que considera que s'han fet urbanísticament al poble, el continua trobant «*maco*».

En Pepe ha rodat pel món, però no ha tornat a Camprodon. □

Per Nadal, cada ovella al seu corral

Rosa Palomé,
«La tia Rosita»



Breu esboç biogràfic

Lloc de naixement: Camprodon
Edat: 87 anys
Estat civil: vidua
Fills: Joan i Anna
Professió: Jubilada
Actualment viu a:
Barcelona

Ens vam casar el 1934, i fórem molt feliços. El 1936 va esclatar la guerra i com que el cridaren per ingressar a files, decidí desertar. Però en arribar a França, el govern no els volia (als desertors), i els obligava a tornar o anar a l'altre cantó d'en Franco. Els vaig acompanyar amb el nostre filllet, en Joan, que només tenia 3 mesos, fins a la masia de Les Serres, on es cuidaven dels desertors, pagant una bona quantitat de diners. Va ser, potser, la despedida més amarga de la meua vida. Al cap de tres anys, gràcies a Déu, va tornar amb salut.

► Breu Biografia

On vas néixer? Quan? Com era la teua vida a Camprodon?

» Vaig néixer als Quatre Cantons, a la casa que li deien “cala Marinera”, on hi ha actualment una sabateria, l'any 1909. Quan tenia sis anys ens vam traslladar al carrer València, al número 14, on avui és can Planas. El meu pare, en Joan, era rellotger.

Recordo que en aquell temps de la meua infància els hiverns eren molt durs, i per anar al col·legi portàvem una mena de braçalet de ferro, semblant a una caps de sabates, dins del qual les mares ens hi posaven unes brases de foc, que ens donaven escalfor. A escola, hi estàvem poc temps. Quan sabies quatre regles i els quebrats, s'acabava l'ensenyança. Si volies continuar, calia fer-ho fora del poble; a Camprodon no s'hi feia el Batxillerat. Aquesta despesa només podien permetre-se-la els rics, i aquells que, per raons econòmiques, ens quedàvem, entràvem de seguida a treballar. Jo vaig entrar a les *Galetes Birba*, a la casa primitiva, que era al costat del Casal, a la plaça del Prat. Tot el que guanyava, els meus pares m'ho ingressaven a *La Caixa* perquè em servís més endavant per aprendre un ofici. Ells opinaven que una dona havia de defensar-se a la vida i que, si es casava, no hagués de dependre del marit. Actualment, ja s'hi ha arribat, a aquest punt, i les dones estan més ben considerades.

També recordo que, de molt joveneta, anava a buscar la llet a una casa de pagès que es deia can Aulí, on ara hi ha la fàbrica de les galetes Birba, i que hi havia una altra masia, més petita, que en deien *El Noch*. Llavors, tot allò eren prats (la part del Noch i del Maristany) on hi pasturaven les vaques; però un dia vingué un senyor que es deia Maristany, i es meravellà dels prats d'herba. Devia ser un senyor molt ric; ho va comprar tot i s'hi va fer una torre i el passeig que duu el seu nom. Les altres torres es feren de mica en mica, i així el poble ha anat prosperant.

Més endavant, vaig establir-me de modista i vaig tenir sort; vaig agafar molts clients. Per aquell temps vaig conèixer el meu marit, que feia de pintor (es deia Pere Prat), i també tocava a l'Orquestra de Camprodon.

► La marxa de Camprodon

Perquè vas marxar del poble? On vas anar a viure llavors?

Quan començàvem a reeixir, després de la misèria de la guerra, va venir l'aigüat (dels 40), i s'ho endugué tot. Un altre cop, començar de zero! Les meves germanes, la Teresita i la Lola, s'havien instal·lat a Barcelona, i allà ens buscaren una vivenda i ens van ajudar a muntar la botiga (de merceria i perfumeria, al carrer Tenor Massini, al barri de Sants). En Pere, el meu marit, va tardar un any en poder venir a viure a Barcelona, fins que li va sortir una feina, i llavors el negoci començava a respondre. Aquells temps, tot era molt difícil. A poc a poc, ens vam anar situant, ja amb dos fills, en Joan i l'Anna. Treballàvem fins diumenge al migdia, i mai no podíem venir a Camprodon.

El 1971 vaig tenir la desgràcia de la mort del meu marit, que em costà moltíssim de superar. Era una persona de moltes qualitats i era la bondat personificada. Quan que l'he trobat a faltar!

► El retorn

Com ha estat el teu retorn a la vila? Com ho has viscut? Quan hi vens?

Passaven els anys, i Camprodon seguia sempre en el meu record, i sempre el veia com el meu poble. Hi venia poc. Els nois es van fer grans i es van casar. En Joan té un noi i una noia; l'Anna té una noia, la Raquel, que des de molt petita i per evitar-li la calor de Barcelona, passava els estius a Camprodon. Els altres néts van a Sant Pau, on en Joan hi té una casa. La Raquel s'ha anat fent gran, i venim juntes a passar tots els estius. Ella sempre em diu que els seus records més feliços són d'aquí.

Jo passo cada any, com a mínim, tres mesos al meu poble. I més que m'hi estaria! Si no fos que sóc tan vella i que el fred m'acovardeix, hi tornaria a fer la vida! Per això no hi sóc mai, a Camprodon, per Nadal: pel fred, que m'espanta!

Cada vegada que, a Barcelona, a la televisió surt Camprodon, o que en alguna revista o llibre en parlen, el cor se m'obre i m'emocio: allà on has nascut i allà on has nascut, t'ho estimes de veritat! □

Elvira Molas Pradell

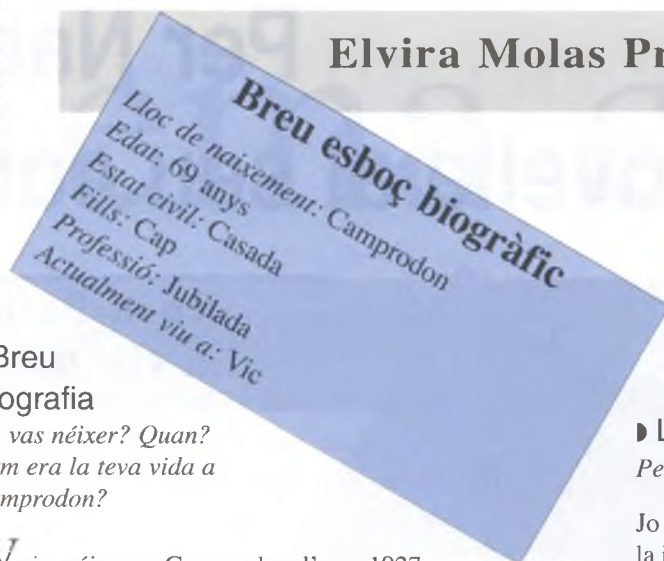

► Breu Biografia

*On vas néixer? Quan?
Com era la teva vida a
Camprodon?*

» Vaig néixer a Camprodon l'any 1927.

Eren els anys en què les closes de Can Aulí es convertien en l'eixample Maristany; s'edificaven xalets i s'arrenjaven les fonts. El vell Camprodon s'havia anat renovant fins a convertir-se en una població molt bonica. L'estiueig, directa o indirectament, era el principal mitjà de vida dels seus habitants i tot girava al seu entorn.

Als quatre anys vaig anar a l'escola del poble que regentava Donya Maria Gardella. Pocs dies després es proclamava la República. L'escola, que es regia per les normes de l'Associació Protectora de l'Ensenyança Catalana, funcionava bé. Les primeres lletres les vaig aprendre en català. El material didàctic era bo. Els llibres de lectura recollien textos d'autors catalans: Carner, Segarra, Maragall, Verdaguier... amb els deliciosos dibuixos de la Lola Anglada. Llegia El Patufet i mai cap lectura m'ha fet tan feliç com les *Pàgines Viscudes* d'en Folch i Torres, il·lustrades per en Junceda.

El meu pare era sastre i podia haver-n'hi algú de millor, però dubto que cap més tingués la profunda afeció que ell sentia pel seu ofici. Aleshores un trajo de llana bona valia 20 duros, i 30 els de llana anglesa. D'aquests últims crec que només en tenia un client, un veterinari molt conegut.

Amb la guerra tot canvià. Canvis a l'escola i a casa. Pel febrer de 1939, amb l'acabament d'aquella, altres canvis.

On ara hi ha una sabateria, al carrer Sant Roc, núm. 12, hi va néixer, el juliol de 1950, en Joan Isern.

Va fer el batxillerat a les escoles de Camprodon, i després es va posar a treballar a casa. En un costat de la casa «*El meu pare hi tenia una fàbrica de sifons i gasoses, i la distribució d'altres begudes*» (algú recorda la marca "Citrania"?), i a l'altre costat «*la mare una botiga de merceria*».

Guarda més records de jove que de la infància. En aquells anys, en Joan va ser un dels impulsors i membre destacat de la programació i contractació d'orquestrats, envelats per a la festa, però... xocaven amb Llanars. «*Era una competència terrible; el ball a Camprodon sempre duia les de perdre. Ells podien fer venir qualsevol cosa, que sempre omplien. Una vegada, en un ball amb Ramon Calduch, després del fracàs, vaig dir-ne Ramon Catacruc*». Però el món del ball també li va

► La marxa de Camprodon

Perquè vas marxar del poble? On vas anar a viure llavors?

Jo havia començat el Batxillerat durant la guerra, però amb la impossibilitat d'acabar-lo a Camprodon, vaig anar a estudiar a Barcelona. No era com ara, que els estudiants poden anar cada cap de setmana a casa. Aleshores sols hi anàvem per Nadal, Pasqua i les vacances d'estiu.

L'any 1948 vaig acabar els estudis de bibliotecària i, com que el que jo volia era exercir la meva carrera i a Camprodon no era possible, no vaig tenir més remei que marxar-ne. Primer vaig treballar a Sallent, que quedava molt allunyat, i finalment vaig poder traslladar-me a Vic.

► El retorn

Com ha estat el teu retorn a la vila? Com ho has viscut? Quan hi vens?

Des de Vic podia anar setmanalment a casa, cosa que vaig fer mentre vivien els pares i, més esporàdicament, fins que hi va viure la família del meu germà. Ara sols hi acudeixo per alguna celebració familiar.

Això no impedeix que la meva relació afectiva amb Camprodon sigui molt profunda. És el meu poble, i vagi on vagi jo sempre em consideraré de Camprodon. Adquireixo i col·lecciono tot el que en fa referència: llibres, postals, revistes... Últimament vaig llegir, assaborint-los profundament, els llibres que va publicar el bon amic Manel Pujol, a qui remercio i felicito. □

donar alegries. Era a Ripoll, a la sala Marabú. «*Vaig demanar qui era aquella noia. Resulta que era la pubilla de Ripoll*». Aquella pubilla era la Carme, i ara és la seva dona i mare d'un fill de quinze anys.

L'assignatura que més li agradava eren les matemàtiques i: «*un cop vaig tenir clar que no volia continuar el negoci familiar, ja que a l'estiu no sabíem com fer-ho de tanta feina i a l'hivern no sabíem què fer*».

»*Vaig presentar-me a un anunci, on demanaven programadors i analistes. Va provar sort en el camp de la informàtica i dels ordinadors. «Llavors s'anomenaven computadores i facturadores, i de veritat que eren molt poques les persones en tota la província dedicades a aquesta tasca*».

És així com en Joan es quedà a Girona durant vuit anys, primer com a programador i després com a analista.



Jaume Iglésias Solà

Breu esboç biogràfic

Lloc de naixement: Camprodon
Edat: 55 anys
Estat civil: Casat
Fills: Jaume, Maria i Elisenda
Professió: Metge Pediatra i professor universitari

»Sóc en Jaume Iglésias i Solà, nascut a Camprodon el 27 de juny de 1941, fill d'en Ramon i de la Margarida de Ca l'Andreu i germà de la Maria, la dona d'en Quique. Ara visc a Barcelona amb la meua família, la Maria que és la meua dona, i amb els nostres tres fills, en Jaume, la Maria i l'Elisenda.

Em dedico a la meua professió vocacional, metge de nens, que comparteixo amb tasques de gestió sanitària –ja que sóc coordinador mèdic d'un equip d'atenció primària de l'Institut Català de la Salut–, i amb l'ensenyament a l'EUIF Blanquerna de la Universitat Ramon Llull.

Me'n vaig anar del meu poble obligat per les circumstàncies: o me n'anava, i així es realitzava el meu somni (ser metge de nens), o em quedava, amb tot el que significava la renúncia. Tenia edat suficient per a saber el que volia, però la separació inicial del meu entorn natural va ser el moment de més difícil acceptació. Fou dur fins que vaig adonar-me que, malgrat l'arrelament definitiu en un altre indret, les arrels familiars i de l'entorn de la meua infantesa formaven, i encara formen, l'eix vertebrador de la meua personalitat. Malgrat el ferm arrelament al nou entorn, sóc d'on sóc, i aquest enamorament apassionat em fa acceptar i comprendre fins i tot allò que no m'hi agrada, i el recordar les formes, els colors i les olors em permet sovint conservar l'equilibri emocional, i quan aquest, a voltes, es tambaleja, no en tinc prou, dels records: em cal viure'ls. □

Joan Isern Masdemont

Breu esboç biogràfic

Lloc de naixement: Camprodon
Edat: 46 anys
Estat civil: Casat
Fills: Un noi
Professió: Informàtic
Actualment viu a: Ripoll

De nit, va cursar els estudis de peritatge mercantil. Més tard, i durant dos anys, «desenvolupava la tasca de promotor comercial de vendes per a tot Catalunya per una empresa multinacional de informàtica».

Des de fa quinze anys s'ha instal·lat a Vic, on «tinc un negoci que abarca des de màquines d'escriure fins a grans ordinadors. Som 21 persones entre venedors, tècnics de taller, programadors i administració».

Viu a Ripoll, però té una casa a Camprodon a la qual puja sempre que pot. Vol deixar clar que «l'únic que sento és que Camprodon i comarca no siguin suficientment grans per poder tenir-hi un negoci d'aquesta naturalesa».

Pensa que «les transformacions que s'han fet al poble són inevitables, i que, comparant-les amb altres poblacions similars, tampoc ha canviat tant». □





Pere Puigvert Ricart

Breu esboç biogràfic

Lloc de naixement: Colònia Estebanell
 Edat: 44 anys
 Estat civil: Casat
 Fills: Dos
 Profesió: Negoci d'ambulàncies
 Actualment viu a: Girona



Neix el setembre del 52 a la Colònia Estebanell, on fa els primers anys d'escola. A les de la vila, fa fins a segon de Batxillerat. «Plego d'estudiar i vaig a fer de mecànic al garatge de can Busquets. Més tard ho faig a can Cuadrado, fins els divuit anys. Marxo a treballar a Ripoll, on hi ha més possibilitats, tant d'oferta com econòmiques».

Com a molts altres, anar a fer la mili a Girona l'hi representa un canvi: «conec a la que seria la meua dona, i ja m'instal·lo a Girona. Actualment, tinc dos fills i un negoci d'ambulàncies».

A diferència d'altres convidats, els seus records són més de caire de valors que de fets. «Quan era jove, tenia la sensació de felicitat constant». Explica que s'aixecava a les 5 del matí per anar a matar porc, i després anava a l'escola (això era quan tenia de 10 a 12 anys). L'hi agradava pescar. De la fàbrica de la Colònia recorda que «veies dones (anaven de dues en dues) que en sortien a dos quarts de dues, i a les 3 hi tornaven». aquesta imatge li fa dir que «s'ha perdut la solidaritat d'abans, malgrat que això passa arreu». Troba, també, que «s'ha perdut l'encant del passat. Tinc nostàlgia del passat».

De Camprodon, opina que «hi ha excés de gent, s'ha de cuidar el paisatge, controlar l'edificació a la Vall, etc.; falta consciència pel que hi havia abans».

Insisteix en que «la família és el més important i, per extensió, la gent hauria d'estar més unida. El jovent que puja hauria de tenir un concepte diferent (no tantes discoteques). Qui ho sent, ho sent, i el qui no...» Pere "dixit". □

SOLIDARITAT

Com ja deveu saber, l'Ajuntament de Camprodon està integrat dins del Fons Català de Cooperació al Desenvolupament (FCCD), des que va adquirir el compromís de donar el 0,7% a solidaritat, en un termini màxim de quatre anys. En aquest primer període, hi destinarà el 0,3%, equivalent a 600.000 pessetes.

Aquest fons va fer arribar a la Comissió de Solidaritat un extens document on es relacionaven els diferents projectes humanitaris que diferents ONG's catalanes tenien previstos arreu del món. D'entre els més de cent projectes sense cobrir, aquesta comissió en va seleccionar tres de diversos àmbits:

a) Contribuir a les despeses de funcionament de l'hospital de Ngorayang (Camerún) amb personal autòcton i els medicaments necessaris.

b) Ampliació i millora de la xarxa d'aigua potable de la comunitat El Carmen de Jadán, a l'Equador.

c) Creació d'una cooperativa lletera de mitjans i petits productors al sud de l'Uruguai.

Finalment, dels tres projectes, el FCCD ha triat la nostra opció a; per tant, les 600.000 pessetes d'enguany aniran destinades a aquest hospital camerunès que després de dos anys d'inversions podrà comptar amb una gestió de recursos humans, materials i financers òptims i de qualitat.



Suposem que a tots us alegrarà saber que hem contribuït a cobrir una necessitat bàsica per a la normalització de la vida quotidiana en una zona tan necessitada.

Nous projectes

La Comissió de Solidaritat no s'atura. El mes de setembre passat va arribar a les nostres mans una carta signada per Serguei Polishchuk, president de la fundació «Bereninya», d'Ucraïna, en la què ens proposava la possibilitat d'acollir un grup de nens afectats per la «Síndrome de Txernòbil». Com recordareu, Txernòbil va ser la ciutat de la catàstrofe nuclear

més important de la història. Milers de persones van morir a causa de les radiacions, i centenars de milers en van resultar afectats.

La intenció d'aquesta fundació és facilitar unes vacances a un grup de 25 a 30 nens i nenes d'entre 7 i 14 anys, lluny d'aquelles terres. El senyor Polishchuk ens proposava en la seva carta de presentació acollir aquests nens i nenes en una casa de colònies, en un alberg o en cases particulars.

La Comissió de Solidaritat va estudiar totes tres possibilitats i va acordar que, atès que l'Ajuntament no disposa ni de casa de colònies ni d'alberg, la millor solució fóra integrar-los en famílies. Així ho vam proposar a la fundació ucraïnesa, i el 25 de novembre vam rebre la seva resposta, plena de gratitud.

D'aquesta manera, i tenint en compte el vostre esperit solidari plenament demostrat, us volem demanar que tots aquells que esteu disposats a acollir un o més nens a casa vostra durant dues o tres setmanes del mes de juliol, ens ho feu saber a l'Ajuntament al més aviat millor, per tal de poder elaborar un cens que ens ajudi a distribuir els nens i nenes de la millor manera possible.

Per aquells a qui us preocupi l'idioma, us hem de dir, també, que aquesta expedició va acompanyada de dos monitors i d'un traductor de castellà. □

L'entrevista



En Miquel Vila, a la porta del seu establiment comercial, conegut com a "Can Barretinaire" o "Can Mascall"

En Miquel Vila i Picola es defineix com a "descendent d'una de les famílies més antigues i emblemàtiques de la nostra vila, enginyer especialitzat en gèneres de punt, pèrit industrial col·legiat, comerciant, industrial, propietari i ex-oficial de complement".

P. Davant d'una biografia tan extensa, ens agradaria preguntar-li si aquest ampli ventall social pot ser el motiu concret de què hagi ostentat tants càrrecs públics a la vila.

R. Sens dubte que aquest ampli ventall social que tinc m'ha fet conèixer molta gent. No obstant, crec que podem dir que he tingut els càrrecs públics per dos motius molt diferents: primerament, perquè sóc catòlic practicant i la meva religió m'obliga a servir a la comunitat. I, segonament, per una tradició familiar, que va començar quan el meu besavi va ser alcalde durant dues legislatures, una al segle passat i una altra a principis d'aquest segle. Fou un gran alcalde, i anecdòticament, padrí de baptisme de l'Isaac Albéniz, o sigui, el responsable de què es digués Isaac. El meu pare va tenir molts

»(ser president del "Movimiento Nacional") (...)
Era un càrrec directiu i punt.

càrrecs públics i va ser jutge de pau de la nostra població. Pels seus coneixements d'electrònica, va ser un dels principals fundadors de la Cooperativa Elèctrica i, a més a més, va ostentar durant molts anys càrrecs de direcció. Va ser alcalde de l'any 1945 al 1957, uns anys molt difícils. A ell li podríem donar el mèrit d'haver obert la carretera de França, ja que

durant la seva alcaldia va poder treure el veto militar que hi havia, va poder lograr que es fes el projecte i que aquest anés a Madrid. No obstant, no fou ell qui va inaugurar-la, sinó el seu successor.

P. Fins ara ens ha parlat molt del seu besavi, del seu avi, del seu pare... ens sembla que és hereu de tota una tradició de servei a la vila, però ens agradaria que ens parlés de vostè, concretament, per exemple, dels càrrecs més importants a què ha tingut accés com a representant a Camprodon.

R. Bé, he sigut president de la Cooperativa Popular del Fluid Elèctric, president del Movimiento Nacional, president de la Mancomunitat de la Vall de Camprodon, president de l'Associació de Comerciants de la Vall, president d'Acció Catòlica i, actualment, sóc president del Consell Parroquial i de l'Associació de Comerç i Turisme. He sigut alcalde de la transició. Durant dues legislatures Tinent d'Alcalde. També he sigut president de la Junta Econòmica d'Aigua, Gas i Electricitat, membre nacional de Cooperatives Elèctriques, membre de la Junta de l'Hospital, vice-president del Casal Camprodoní, patró de la Fundació Germans Vila Riera i de la Junta de la Processó dels Sants Misteris.

P. En diu que va ser president del «Movimiento Nacional». Què representava, això, en aquella època? Com ho recorda? Era una cosa absolutament polititzada o en els pobles era diferent?

R. Era un càrrec que corresponia als alcaldes, des del Govern Civil. En el meu cas, en temps d'en Güell, en lloc de nomenar-lo a ell em varen nomenar a mi.

P. I què feia, el president del «Movimiento Nacional»?

R. No gaire res. Era un càrrec directiu i punt, de cara al Govern Civil. ☞

En Miquel “Barretinaire”

Ha estat al capdavant de quasi totes les entitats del poble. Descendeix d'una antiga nissaga de fabricants i comerciants, i va ser dels primers a vendre Levi's a Catalunya. Diu que Camprodon encara no ha perdut, per sort, l'esperit humà, i és optimista respecte al futur de la nostra vila. És habitual trobar-lo a la porta del seu comerç, al carrer F. Bàrbara, a cal Barretinaire.

P. Què ha obtingut i ha aconseguit, a través dels nombrosos càrrecs que ha ostentat?

R. Si et refereixes a econòmicament, ni cinc. Totes les despeses de representació anaven a càrrec meu. O sigui, de totes les entitats on he servit, no n'hi ha ni una que pugui dir que jo he presentat una factura. Maldecaps, com podeu suposar, n'he tingut molts perquè s'han hagut de solucionar coses d'una certa

»Jo sé, i per a mi això és una gran satisfacció, que vàrem donar l'alcaldia d'una forma molt sanejada i en marxa, que és el que interessava a tots els camprodonins.

importància. No obstant, en contrapartida, he tingut l'amistat de tots els meus companys, que han treballat d'una forma molt desinteressada i que han sigut una gran ajuda per a mi, per a poder aconseguir els logros que m'havia proposat.

P. Quan es va acabar l'etapa franquista, vostè, tot i que per un temps curt, va ser alcalde de la vila durant l'època de la transició. Què en recorda d'aquella època?

R. Va ser una època de canvi. És una cosa inevitable, que tots els nomenaments que fins llavors s'havien fet per terna, passessin a fer-se d'una forma més popular, a base d'eleccions. És la diferència que hi havia. No obstant, era un canvi que a mi em preocupava molt poc perquè tothom qui es presentava eren fills de Camprodon, i encara que tinguessin diferents opcions polítiques, diferents sistemes de direcció, sabia que tots treballarien pel bé de Camprodon. Personalment, jo sé, i per a mi això és una gran satisfacció, que vàrem donar l'alcaldia d'una forma molt sanejada i en marxa, que és el que interessava a tots els camprodonins.

P. Aquesta època (transició 1975-76) en què vostè va portar l'alcaldia, era una època de benestar econòmic, era una època de dificultats? Com ho recorda a nivell públic?

R. A nivell d'ajuntament, es feien les coses amb un pressupost bastant restringit, encara que, és clar, hi havia subvencions. Teníem molta sort de les de la Diputació, principalment. No era una època tan bullosa com la que hi va haver després, però les despeses de l'Ajuntament tampoc eren tan exagerats com ho són ara. Pel que fa a la gent del poble, es vivia un dels millors moments que hem passat. Jo crec que era l'època més bullant, perquè hi havia feina, hi havia hores extraordinàries, els impostos eren molt reduïts, el turisme funcionava, i tot anava bullós.

P. Fins ara hem parlat molt de política, però hem de parlar també de la faceta personal i professional d'en Miquel Vila.

Ens interessa fer saber que és el descendent directe de la saga dels Barretinaire. És el cinquè Miquel Vila que porta aquest nom, i el cinquè que detenta el negoci familiar que va iniciar-se amb la fabricació de barretines. Lligat amb això, ens agradaria demanar-li primer, quants anys va durar la fabricació de barretines, i segon, quins record en té: quan vostè era petit, encara se'n fabricaven, la gent encara en duia?

R. Mireu, ni el pare ni jo havíem viscut això de la barretina. Pel llibre familiar que conservo, sé que l'any 1818 un tal Miquel Vila Carenes va ser el fundador de la fàbrica de barretines en aquesta mateixa casa, al carrer que llavors es deia de Cantallops, avui Ferrer Barbara, número 6. Aquest Miquel Vila Carenes va tenir dotze fills. L'hereu, en Miquel Vila Claret, va seguir i ampliar el negoci, que va arribar a ser una fàbrica força important (hi treballaven uns catorze treballadors, més la gent que hi treballava a fora). ☞



En Miquel, al taulell de la seva botiga

P. I només feien barretines?

R. Sí, sí, només feien barretines. L'hereu d'aquest, que es deia Miquel Vila Marcé, quan la venda de barretines va anar de cap per avall, va anar minvant, va tancar la fàbrica i es va dedicar a la venda de teixits i confeccions. Era un magatzem important, amb cinc dependents, en un moment en què encara s'havia de fer la carretera d'Olot. La comarca [es refereix als pobles de la Vall] baixava tota aquí a Camprodon. Hi havia moltes menys botigues i la venda era bastant important i alegre. El meu pare, en Miquel Vila Bertran, fill d'aquest Miquel Vila Marcé, va continuar el negoci, com vaig fer jo mateix més endavant. La fabricació de barretines (o gorres catalanes, que se'n deia) va durar, doncs, uns 87 anys, perquè era cap al 1905 quan van tancar la fàbrica, perquè el producte ja no estava en ús.

P. Continuant amb aquesta tradició de descendència familiar, vostè és també descendent dels famosos Germans Vila Riera i, actualment, membre de la Fundació que porta el mateix nom.

Ens pot explicar una mica qui van ser aquests germans, que tothom coneix però de qui potser no se'n sap massa res?

R. Els Vila Riera són descendents de Can Barretinaire. Sempre havien considerat aquesta casa com la casa pairal. Tenen molt de mèrit pel bé que han fet per Camprodon, però el mèrit real el tenia el seu pare, en Miquel Vila Claret, el quart dels dotze fills de qui ja us he parlat. Els germans (el gran es deia Josep i el petit Jaume), se'n van anar a Amèrica [a Cuba], on es van dedicar a fer alambins per a la fabricació del sucre de canya. I amb això van fer una fortuna. Però en realitat, tampoc podem dir que la fortuna la fessin ben bé a Amèrica, perquè ell era un home molt estalviador i, de tant en tant, feia un viatge aquí a Espanya, i amb el que havia estalviat comprava una finca.

P. On les comprava? A Catalunya?

R. Sí, sí, a Camprodon. Va comprar finques a La Roca, el Mas de Molló i la Coma, Can Pascal, a Llanars hi tenia can Sau i El Mercader, també en tenia a Espinavell... O sigui que cada vegada que venia comprava finques.

P. De quina època parlem, més o menys?

R. De finals del segle passat, primers d'aquest segle.

P. O sigui, que responia veritablement al mite de "l'Americà"

R. Exacte. El nom de "l'Americà" li vé d'això, d'haver anat a Amèrica a fer fortuna.

P. I què van representar, els Germans Vila Riera, per a Camprodon. Van deixar-hi uns béns al poble, perquè?

R. Perquè estimaven molt el poble. Eren homes molt però que molt camprodonins. La prova és que la deixa que van fer és molt important: podem parlar dels terrenys on actualment hi ha les escoles del Dtor. Robert, d'on hi ha els pisos del carrer que porta el seu nom, van deixar can Pascal, el local de la Gent Gran, la casa pairal on hi ha actualment les oficines de la Fundació, i el mas d'en Sivilla, a Can Pascal; diners per a una Fundació, un llit a

l'hospital, tres beques per a què estudiessin capellans, la casa on ara viuen els de la Comunitat del Poble de Déu...

P. I devien ser gent molt religiosa perquè

feren moltes donacions a l'església.

R. Sí, molt religiosa, i també (això molta gent m'ho ha demanat) solters. No es van casar mai, i això té una explicació. En néixer en Jaume, va morir la mare, i llavors van fer una vida molt unida el pare i els dos germans, des de petits. I el pare va viure molts anys, fins als 92. I quan se'n van adonar, ja se'ls havia fet tard per a casar-se.

P. Enllaçant amb la tradició familiar de què hem estat parlant fins ara, i tan pel cantó dels aspectes polítics com pel cantó de comerciant professional, li voldríem preguntar, com a president de l'Associació de Comerciants, quines són les seves propostes per a reactivar aquest sector econòmic al nostre poble.

R. Mireu, el comerç a la nostra població, sens dubte, està completament lligat amb el turisme. Per això, hem de tenir present que reactivant el turisme reactivarem el comerç. I sigui pel que sigui, sembla que la cosa s'ha deixat una mica de banda, i d'això ens n'adonem. Fa pocs dies vam tenir una reunió amb representants de tots els partits polítics que formen l'Ajuntament per parlar d'aquest assumpte, per veure quin siste-

ma tindríem per a reanimar la situació. Vam arribar a la conclusió que un sistema eficaç seria , no sé de quina manera, fer molta propaganda, que avui dia “és lo que tira el carro” i, fins i tot, es va parlar de formar, dins de l'Ajuntament, una entitat (dins del que era Iniciatives Turístiques) que només es cuidés d'aquesta missió, de reactivar el turisme a Camprodon.

P. Seguint amb aquest tema, en Miquel Vila és una persona que ha vist una llarga evolució en el comerç, que ha vist canviar el producte de venda en el poble. Voldríem saber com recorda el pas dels pantalons de tergal a la moda posterior, la de la generació dels texans.

R. Jo recordo que la primera vegada que va venir aquí un viatjant a ensenyar-me els pantalons texans li vaig dir que no n'hi volia comprar, perquè ho veia “raro”. Però després, vam anar cap a una diferenciació clara del que era la moda per a gent gran i gent jove. Llavors [a finals dels anys 60] vam fer un tipus de vestimenta completament diferent l'una de l'altra, el que en dèiem la “línia vint”, per a joves (americanes, pantalons de pota d'elefant...).

P. I a partir d'aquí ja va ser exhaustiva la venda de texans entre la gent del poble. De fet, l'establiment de Can Vila devia ser un dels primers que tenia texans.

R. Sí, la gent venia aquí a comprar el texà i, especialment, el Levi's. Estava dins d'un grup de Barcelona que feia importació directa d'aquest producte des dels Estats Units. I m'havia trobat que venia gent de Barcelona espessament a bus-

car pantalons aquí a Camprodon. Llavors estava molt de moda el Levi's de pana, amb una gran gamma de colors.

P. En recorda el preu?

R. Sí, unes 3.000 ptes. Era el pantaló més car que hi havia. I el de moda.

P. I recorda la primera dona a qui en va vendre?

R. Segurament la meva filla.

P. En la seva llarga trajectòria dins d'institucions camprodonines tan diverses, què li hauria agradat fer i no va poder fer o aconseguir?

R. La meva assignatura pendent és la de fer el museu. Era la meva gran il·lusió perquè era molt interessant per al poble, hauria estat una atracció més.

P. Quin tipus de museu? Històric?

R. Un museu. Que hi pogués haver de tot. Precisament, jo tinc encara la maquinària de fabricació de barretines, que com us he dit data del 1815, aproximadament. Actualment, no se'n troba: dos telers i maquinària auxiliar (de cardar...), i no ha de marxar d'aquí, de Camprodon.

P. Ja quasi per acabar, com definiria el Camprodon actual?

R. El Camprodon actual? Hem de ser realistes. Jo crec que la nostra població actualment ha perdut en tots els aspectes, estructurals i econòmics. Les raons? Les podem buscar en la crisi actual, general; potser també perquè ens hem adormit una mica “en els laureles”. Deiem que tot va funcionant, i ara la cosa no és així. Ara tothom s'es-

pavila per muntar el turisme, per fer que el seu poble sigui conegut i visitat... De tota manera, l'única cosa que no hem perdut aquí a Camprodon és l'esperit humà. A les Juntes on sóc hi ha molta gent jove i els veig amb moltes ganes de treballar, i això és el que em dóna esperança pel resorgiment de tots els sectors productius i per posar novament el nostre poble al nivell que li correspon.

P. Per tant, té una postura optimista respecte al futur del poble

R. Sí, sóc optimista.

P. Finalment, la pregunta obligada és que, ja que som aquí en representació d'una revista, què ens en diria, d'aquesta publicació tan recent del nostre poble?

R. Jo crec que aquesta revista informativa la veig bé. Fins i tot, m'atreveria a dir que la veig necessària. Ara, a mi només em preocupa una cosa, que això no sigui un aparador de l'equip dominant. I després, també trobo indispensable que hi hagi un apartat d'opinions i de rèpliques. Per exemple, des d'aquí voldria fer un petit incís a l'article aparegut en el primer número de la revista, sobre l'hospital, i que firma el Sr. Pujol. Trobo que és un article molt interessant i ben documentat, però es va oblidar de ressaltar una cosa que jo crec que és interessantíssima. L'ampliació que el primer Ajuntament socialista va fer de l'hospital va ser possible gràcies a una subvenció de 10 milions de ptes. que havia rebut de l'antic Ajuntament en què jo era Tinent d'Alcalde. □

»Jo crec que la nostra població actualment ha perdut en tots els aspectes, estructurals i econòmics.

(...)l'única cosa que no hem perdut aquí a Camprodon és l'esperit humà.

Entitat

En una vila tan turística com la nostra, no és gens estrany que la idea de fer un local recreatiu sorgís de la colònia de forasters. Sobretot, si tenim en compte que el poble tenia prou feina a recuperar-se de la crema que havien fet els carlins a la Vila de Dalt, i a procurar-se menjar. Estem parlant de finals del segle passat.

En aquell moment, teníem forasters il·lustres i inquiets que buscaven la manera d'apropar els seus hàbits urbans al seu lloc de vacances. Bartomeu Robert, Ferran Oliveda i el *senyor* Roig, entre d'altres, van ser els impulsors del què seria el «Casino Camprodonense», un gran local on reunir-se, fer la tertúlia a l'hora del cafè, i on poder organitzar les seves esplèndides festes d'estiu.

Van parlar-ne amb l'alcalde, Manuel Barnadas, i van adquirir el compromís de trobar els socis necessaris, forasters i vilatans, per tal de poder portar a terme aquella meravellosa idea.

No va ser fàcil trobar el capital necessari, però es va tirar endavant. Serien ideals els terrenys del costat del pont de Santa Maria, propietat d'en Frederic Campa. També es va trobar un mestre d'obres –amic dels forasters– que fes

els plànols, en Joaquim Comas. Finalment, però, el projecte acabà en mans de l'arquitecte Josep Vilaseca –també amic dels estiuejants–, per problemes tècnics.

Van ser molts els problemes que van marcar l'inici d'aquesta societat, sobretot entre la gent del

•
»Van ser molts els problemes que van marcar l'inici d'aquesta societat, sobretot entre la gent del poble, que hi veia vetada la seva entrada.

ta de capital i després per discriminació socioeconòmica. Durant aquest primers anys s'hi feia de tot: festes, balls, jocs florals, teatre i, fins i tot, òpera. Però es tractava d'activitats d'estiu organitzades i dedicades a la colònia dels *senyors de Barcelona*.

Per tal de poder rendibilitzar l'edifici, s'anaren buscant activitats per fer-hi durant l'hivern. Així, al 1907 s'hi va instal·lar la primera màquina de fer cine, que, en realitat, era una màquina que passava diapositives, però que va servir per engrescar el poble vers aquest nou entreteniment. La primera veritable sessió del setè art va arribar, amb un ple absolut, el 1915 amb l'estrena de «Misteri de Dolor», una pel·lícula d'Adrià Gual rodada en els exteriors de la comarca.

L'any 14 la Grossa de Nadal va anar a Camprodon. Moltes famílies en van sortir beneficiades,

però pel Casino va ser un cop quasi mortal. Li va sortir competència: l'Alfons Rigat va poder comprar «Can Borra», al Prat, i hi va realitzar el seu somni, un cafè-fonda amb una gran sala de festes. Tota la gent del poble va trobar-hi l'alternativa i la manera de fer pagar el greuge als forasters. D'aquesta manera, molts camprodonins es van esborrar de socis del Casino i aquest es va trobar, de bell nou, amb l'aigua al coll.

Van anar tirant a tranques i barranques fins que es va proposar vendre'l a l'Ajuntament, però aquest va refusar la idea. Després, s'intentaren fer mil jocs de mans sense resultat, i el 1931 es va decidir formar una nova societat, «Casal Camprodoní, SA». Els fons perquè la nova societat adquirís les accions van sortir en part de la Mútua de Socors i en part dels socis de l'Esbart, però en tot cas eren insuficients per tornar la corresponent als socis de la *Unión Vera-*

•
»La primera veritable sessió del setè art va arribar, amb un ple absolut, el 1915.

niega. I a més, bona part dels joves de l'Esbart es van veure marginats en no poder pagar les seves accions.

Aquest malestar entre el jovent va derivar en la fundació d'una nova societat, «La Renaixença», que tornaria a suposar un altre cop fort pel Casal. I tampoc aquest va ser l'últim. Per Sant

El Casino

Patllari de l'any 32, el Rigat estrena la primera pel·lícula sonora, "El pasado acusa".

Massa competència i massa activitats recreatives per un poble tan petit, així que, el desembre de 1935, es va arribar a una entesa entre les juntes de la Renaixença i del Casino i es van fondre en una de sola.



L'incendi de l'any 1967, un dia trist per Camprodon
(Fotografia cedida per Eloi Cuadrado)

Malauradament, la guerra va estroncar la vida cultural a Camprodon. Durant aquell temps, el Casino serví de seu d'un grup de teatre del Comitè i com a hospital de guerra, i un cop perduda la guerra, com a caserna dels sublevats.

●
»Per Sant Patllari de l'any 32 el Rigat estrena la primera pel·lícula sonora.

Després, durant un temps, l'edifici va quedar abandonat fins l'any 41, moment en el qual va tornar a funcionar la Junta.

Van haver de traduir al castellà els estatuts i adaptar alguns fragments del redactat a les exigències del nou règim.

A partir d'aquí, comença una nova etapa de creixement i d'expansió, amb campanyes de nous socis, noves activitats i una dedicació més eshaustiva al voltant del cinema.

També és l'època de la Secció Esportiva i dels recitals dels "Setze Jutges".

Després d'això vingué el foc. El 15 de gener de 1967, un diumenge, poc abans de començar la sessió de cine, l'edifici va començar a cremar. En ser les estructures de fusta, les flames es van escampar ràpidament i no hi va haver res a fer. Aquest greu accident marca el trencament, no tan sols en el tarannà de la nova societat emergent, sinó en el camí que haurà de seguir el Casal.

A contracor de molts socis, es compren els locals que havien estat del Montblanc i, en el solar de l'antic Casino, s'hi farà un pavelló esportiu. Aquest terreny se cedeix a l'ajuntament per 20 anys, però la falta de democràcia va portar molts problemes que s'han arrossegat fins ara; tot i que avui, aquell edifici torna a ser propietat del Casino.

Actualment, l'edifici de la plaça Doctor Robert acull la principal activitat de l'entitat, el cinema, que és també la seva principal font d'ingressos. Ara bé, des de fa anys, aquesta sala és l'única condicionada per a fer-hi espectacles i s'ha acabat convertint en la casa de tots els artistes locals: el Grup de Teatre (que ja s'ha integrat formalment a la Societat), el *Play-back* i la Coral, són els principals usuaris de l'escenari, tot i que està obert a tothom qui el vulgui fer servir.

És molt difícil resumir quasi un segle d'existència en tan poc espai, per això us remeto al llibre escrit per en Manel Pujol, *Una societat a través del temps*, perquè us entusiasmeu, tot llegint-lo, amb la història del Casino, però també amb la de la nostra estimada vila. Una i altra han anat avançant de la mà, inseparables. □

Opinió

Josep Pla

Al meu pare, per a una bona jubilació

No sé ben bé perquè, però sovint em trobo amb camprodonins que, mig en broma, em demanen escrits amb “canya”, o bé, em diuen que tiri “llenya al foc”, com si volguessin propiciar qui sap quina mena de catarsi col·lectiva. Els demanaria que es fixessin en el suggeriment que faré a continuació: hi ha tot el sentiment i visceralitat possibles.

De vegades ens oblidem de la càrrega de mordacitat, d'esperit crític, del poder de transgressió de la moral i les convencions –i, en definitiva, de les ganes de “donar canya”– que tenen gairebé tots els bons escriptors. Voldria parlar-vos d'en Josep Pla, com a preàmbul camprodoní d'aquest any d'efervescència planiana que acabem d'encetar amb motiu del centenari del naixement de l'escriptor.

Vaig passar part del Nadal rellegant aquesta meravella que és *El quadern gris*: com totes les obres importants, aquesta és un pou sense fons. Llegir-la és un plaer renovat, un cúmul de sorprenents troballes. Sembla mentida, però la prosa de Pla apareix sempre absolutament fresca, d'una amenitat inusual, i d'un gran alè poètic, mal dissimulat en la visió del món materialista i un pèl desenganyada, tan pròpia de l'escriptor empordanès.

Quan s'estableix una relació de lector amb un escriptor com en Pla, aquesta relació perdura i s'enriqueix al llarg de tota la vida: de vegades em sorprèn que la meva devoció i agraïment cap a Josep Pla creixi tant amb els anys.

En Pla pot convertir-se en un mestre i en un amic íntim impagable, que mai no et decep. L'escriptor empordanès va ser, sobretot, un gran escèptic. Ja sabem que després de rodar pel món fent de corresponal, va passar la segona meitat de la seva vida reclòs en el mas familiar de Llofriu: envoltat de llibres –l'inventari d'autors que llegí gairebé conforma l'esquelet intern de la nostra cultura–, escrivint aïllat del món i escridassant els que se li acostaven.

A *El quadern gris*, que és un diari de joventut, observem l'encaparrament essencial de l'autor pel seu ofici, la seva dèria incurable per escriure. «Ho he sacrificat tot», ens diu. Com a lectors som conscients, doncs, que en Pla allà s'hi està deixant la pell i l'ànima –quin amic s'entregaria d'aquesta manera?–. Presenciem al llarg de dos anys (1918 i 1919) els seus

esforços per acostar-se a aquesta fi: les primeres temptatives literàries –descripcions de gent, de paisatges...–, que el portaran a definir el seu estil, l'estil *planianà* amb què escriurà la cinquantena de volums de les seves obres, i que tants imitadors ha generat –aquest do inimitable per l'adjectiu just...!– Coneixem la seva família a Palafrugell, la seva vida d'estudiant de Dret a Barcelona, on assistia a selectes i llarguíssimes tertúlies, els trets del seu caràcter: la timidesa, la ironia, la voluptuositat; la seva resistència a ingressar en el món dels adults. Sentim unes ganes molt vives d'acostar-nos als autors de qui tan aprèn (Stendhal, Montaigne, Marcel Proust) i hi trobem unes descripcions de paisatge fetes amb el pinzell fi i subtil dels millors pintors.

D'acord, podem dir. Ja n'hi ha prou. Llegirem *El quadern gris* i passarem una bona estona, una estona plena d'interès i amenitat. I això és veritat, però només en part: llegir una obra d'aquesta embranzida té uns efectes molt més poderosos i perdurables, ens deixa una empremta decisiva en la nostra personalitat.

Que què ens passa després d'una lectura atenta de *El quadern gris*? A veure si ho sé explicar. Doncs que ens sentim, d'entrada, més feliços i rics, més humils i més conformats. Llegir Josep Pla és una experiència definitiva per contemplar la vida humana amb uns ulls nous, desmitificadors; és el consol d'adonar-nos dels afanys materialistes de l'home i d'acceptar-los, i de saber distingir els plaers essencials i autèntics de l'existència per atrapar-los. Llegint en Pla, i us convido amb tot el meu entusiasme a fer-ho, s'adquireix de per vida un pòsit d'amable escepticisme i alhora es milloren els mecanismes de la nostra sensualitat: els nostres sentits s'esmolen de mica en mica per apreciar la bellesa del paisatge i del món, i la vida es converteix en una «elegia dolça i conformada», en paraules de l'escriptor.

Si, com diu en Sagarra, us “fibla la mesquinesa”, us burxen vells agravis, us aclaparen les petites misèries de cada dia, llegiu, si us plau, en Josep Pla i, us ho asseguro, les coses d'aquest món us prendran una alta volada.

Si aquest any de Pla tot camprodoní fes l'esforç de llegir *El quadern gris*, aquest poble nostre seria, sense cap mena de dubte, més saludable i un lloc millor per estar-s'hi. □

◆◆ Manel Guitart.

Opinió

La ploma convidada

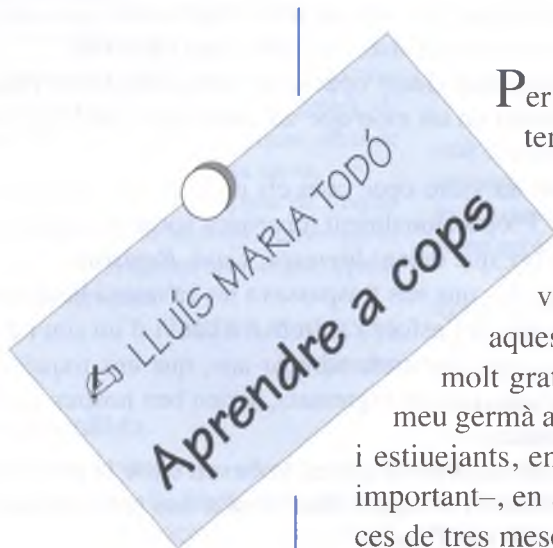

Lluís Maria Todó

Va néixer a
Barcelona l'any 1950

És professor a la
Facultat de Traducció
i Interpretació de la
Universitat Pompeu
Fabra de Barcelona.

Col·laborador habi-
tual del diari *El País*

Autor de *El simbolis-
mo* (1987), i de les
noveles *Els plaers
ficticis* (1991) i *El joc
del mentider* (1994).

Ha traduït, entre
d'altres, textos de
Balzac, Flauvert i
Maupassant.

Per una raó que ara com ara desconexo, en algun moment vaig tenir la certesa que la primera novel·la que escriuria de cap a peus –de projectes, fragments i esbossos en tenia molts–, i que m'esforçaria a publicar, tindria com a escenari Camprodon. El que sí que recordo és que aquesta decisió va tenir a veure amb experiències molt agradables que vaig viure en aquest poble durant els anys vuitanta. En aquells anys, jo tenia una molt gratificant sensació de plenitud física, gràcies al bar que tenia el meu germà al carrer València, *La Perla*. Vaig conèixer molts camprodonins i estiuejants, entre els quals vaig fer molt bons amics. I també –factor molt important–, en aquells anys els professors universitaris encara teníem vacances de tres mesos, més o menys.

El que no vaig calcular, o no vaig calcular prou bé, és que justament aquell conjunt de sensacions que ara recordo com molt pròximes a la felicitat serien el principal obstacle per arribar a escriure una novel·la satisfactòria.

Efectivament, la primera versió de *Els plaers ficticis* era una mena de cant d'agraïment o d'homenatge a les imatges i a la gent de Camprodon, a penes narrativitzat. No vaig tenir en compte aquella dita, tan certa, que amb els bons sentiments només es fa mala literatura. La novel·la moderna no pot passar-se de negativitat, i al meu escrit no n'hi havia gens ni mica.

Però l'últim estiu que vaig passar a la casa anomenada *La Miranda*, a la Costinyola, va passar una cosa que em va saber molt de greu en el terreny personal i, al mateix temps, em va ajudar a canviar la novel·la en el sentit que calia: una nit, uns joves (em sembla que sé qui són, però no n'estic segur) van agredir abusivament i greument el meu fill, quan tots plegats sortien de la discoteca. El «mal» que necessitava la meua novel·la s'havia fet present a la realitat, i d'una manera particularment dolorosa per a mi.

Tothom qui hagi llegit *Els plaers ficticis* pot saber que l'episodi no va passar tal qual a la ficció, però el que és cert és que aquell incident em va ajudar a veure amb la distància que necessitava aquell espai físic i humà que fins llavors m'havia semblat gairebé un petit paradís.

De tot això ja fa un munt d'anys; el meu fill no conserva cicatrius dels cops, probablement ja ni recorda aquella nit. Jo la recordo, però sense cap rancúnia, perquè va ser el desllorigador que necessitava per acabar de conformar el petit món moral que apareix a la primera novel·la que vaig escriure. □

Qüestions de bon gust

Aprofitant les rebaixes del tipus d'interès que s'han produït aquests últims anys, algunes entitats bancàries s'han equivocat expressament i només han estat capaces de rebaixar la intel·ligència i el bon gust dels *tipus* que els fan els dissenys de les oficines, els quals, des de fa uns mesos, tenen molt poc interès per la feina.

Quan érem petits i aconseguíem que la padrina fos més generosa del que ens tenia acostumats, corríem comes ajudeu-me a l'oficina de «La Caixa» on tots els nens i nenes de la nostra edat, sense que ens ho diguessin els del Club Super 3, hi teníem una llibreta de color verd on un senyor, que feia cara de molt responsable, ens anava anotant els nostres ingressos per quan tinguéssim divuit anys i haguéssim d'anar a la mili o ens caséssim.

Entràvem per unes portes de fusta noble de doble batent i uns vidres opacs ens amagaven tot el misteri del Capital. Cada vegada que obríem aquelles portes ens endinsàvem en un món que no coneixíem, però que estàvem convençuts que ja aniríem entenent a mida que ens féssim grans.

A dins, hi havia un taulell grandios en forma d'ela, amb un vidre opac com els de la porta que separava els savis dels ignorants, els professionals del diner de la clientela. Proporcionalment repartides sobre el taulell, hi havia unes finestretes de marcs daurats amb uns cartells negres a sobre que deien: *Ingresos, Caja, Registro*.

Palplantats al mig de la gran sala, amb la fredor de les rajoles que ens traspassava les sabates i bocabadats per les apocalíptiques pintures murals (morals) que eren una al·legoria a l'esforç i al treball a canvi d'un sou i d'una llibreta d'estalvis, esperàvem atemorits, sense saber ben bé a quina finestra adreçar-nos, que ens toqués oferir a aquell senyor la nostra llibreta verda i els diners de la padrina que, un cop ingressats, serien ben nostres i ens donarien interessos per quan fóssim grans i els haguéssim de menester.

Anar a «La Caixa» era tot un ritus. Generava una mena de sentiments que es trobaven entre la por d'allò desconegut i el desig d'entrar en un món fantàstic. I mentre esperàvem en aquell lloc robat a una pel·lícula de gàngsters miràvem de reüll la porta per por que no entressin la Bonnie i en Clyde.

Tot i que intuïem que aquell muntatge no ens pertanyia, en certa manera el temps ens l'havia fet ben nostre, i aquella sala va passar a formar part del subconscient més fantàstic i íntim de cadascú. Ens vam fer grans i vam menester els diners. Els vam fer servir i, de mica en mica, vam anar veient com tots els misteris s'anaven ensorrant.

També, de mica en mica, van anar desapareixent les portes de doble batent en favor d'un caixer automàtic groc cridaner; i el taulell de fusta noble i les finestretes de marc daurat van ser substituïdes per unes de fòrmica blanques i blaves.

En poc temps tot s'ha transformat, i ara aquella sala és només una de les moltes oficines dissenyada per gent de Barcelona que ha perdut molt més que el bon gust. Com també va perdre, fa un parell d'anys, el rètol de l'entrada, la decoració anys cinquanta i tot el seu estil l'altra gran entitat bancària de l'època: el Banc Central, que era com «La Caixa» però de les llibretes dels nostres pares.

Perdre el bon gust és una de les pitjors coses que es poden perdre a la vida, perquè sense adonar-nos-en, amb ell perdem la memòria, la història, la fantasia i, en els pitjors dels casos, els interessos i la clientela. Però això no és greu quan es tracta de bancs i caixes (n'hi ha de moltes menes i colors). És molt més problemàtic si es tracta de carrers o de places. De carrers que eren del nostre estil i que ara són estil passeig marítim de Marbella.

Desitjo que sapiguem conservar la plaça i el poc bon gust que ens queda. □

❖ Oriol Molas.



Cartes al Director

Les persones que vulguin veure publicada la seva carta, hauran d'adreçar-la a la seu de *El Camp Rodó* (vegeu requadre).

Per manca d'espai, *El Camp Rodó* es reserva el dret de publicar les cartes i de resumir-les si és necessari.

El text de la carta ha de ser breu: tindran prioritats els que no excedeixin les vint ratlles mecanografiades.

És imprescindible que les cartes vagin signades amb nom, cognoms i D.N.I., encara que hi pot figurar un pseudònim a l'hora de publicar-les (cal indicar aquesta preferència).

Revista *El camp Rodó*
Secció Cartes al Director
Ajuntament de Camprodon
Plaça d'Espanya, 1
17867 CAMPRODON

Per a la seva publicació, se seguirà un rigorós ordre d'arribada a la direcció de la revista, i no s'exclourà cap carta en funció del seu contingut.

El Camp Rodó agraeix les col·laboracions dels seus lectors.

Impressions

■ Benvolguts amics,

M'ha donat la impressió, a l'obrir la nostra revista i començar a llegir el pròleg, de l'aire net i fresc del matí, quan obro de bat a bat la finestra de casa meva.

Coneixent les persones de l'equip que col·laboren, és un consol saber que es treballa per un Camprodon digne i pròsper. Una abraçada.

TERESA PLANESAS
Camprodon

Bona acollida

■ Senyor director:

Després de llegir l'editorial del núm. 1 de la nova revista municipal, *El Camp Rodó*, no dubto un moment a escriure unes línies de felicitació per aquesta iniciativa, ja que neix com a «eina d'informació i de comunicació, dins del marc d'una democràcia participativa i crítica».

Donar facilitats per a la relació de la comunitat i transmetre informació és el camí per a millorar la qualitat de vida de les persones.

Tan sols els animaria a augmentar la participació de dones al Consell de Redacció i entre els col·laboradors. És per allò de la democràcia paritaria.

Confiem que *El Camp Rodó* tindrà una llarga vida.

MARIA LLUÏSA OLIVEDA
Barcelona

Mantinguem net Camprodon

■ Hola, sóc una de les moltes persones que viuen a Camprodon. He llegit la revista *El Camp Rodó*, i la trobo interessant, i una forma de conèixer la història d'aquest poble. M'agradaria tenir la sort que trobéssiu interessant aquesta carta, i de profit per aquells que vivim en aquest entorn.

El que em motiva a escriure aquesta carta és el fet d'obrir la meua finestra cada dia i veure la vall tan bonica que ens envolta. Jo no he nascut a Camprodon,

però m'agrada molt aquesta terra i tot el seu voltant. Per això, penso que l'hem de cuidar i respectar, i conscienciar tots aquells que la visiten que ha de ser així.

Camprodon no és només un poble molt bonic: és també una comunitat on es comparteixen moltes coses i on convivim moltes persones a les quals ens agrada que el nostre poble segueixi sent acollidor i preciós.

Per tant, podríem utilitzar els contenidors de cartró i vidre per a la seva finalitat. Si ens ho proposem, veurem que costa el mateix tirar les deixalles en un contenidor d'escombraries que tirar-les on correspon a cada cosa. Hem de pensar que el paper surt dels arbres, i tot el que es pugui reciclar és una forma de contribuir a conservar la natura, que és un bé que ens ha estat donat sense pagar res a canvi: només l'hem de cuidar, i és de tots i per a tots. Si nosaltres cuidem el nostre entorn, els nostres fills també ho faran, i se sentiran orgullosos de veure com el seu poble i la seva vall segueixen essent tan preciosos o més que temps enrere.

Penso que s'hauria de conscienciar aquells que venen a veure Camprodon. Ens agrada molt que el visitin, però també que el respectin i el cuidin. Ens sentim orgullosos d'aquesta terra i de què a la gent de fora els agradi venir. Per això hem de dir: *Si us plau, ajuda'ns a mantenir bonic Camprodon.*

Gràcies per la vostra atenció. Us saluda atentament:

M. C. L.
Camprodon

Gas Natural a Camprodon

■ Sr. Director:

El meu marit i una servidora pugem a estiuajar a Camprodon, on hi tenim una vivenda. Camprodon, tot i que fred, és un poble sa i bonic i ens fa molta il·lusió anar pujant gairebé cada cap de setmana. No tenim fills, i aprofitem els caps de setmana per anar a passejar per les fonts, o pels molts itineraris possibles. En definitiva, que estem molt enamorats d'aquest poble

i de la seva gent, els quals ens tracten com si també fóssim camprodonins de tota la vida (excepte a la piscina, però no escric aquesta carta per ser desagradable). El motiu de la present, és demanar a l'ajuntament que faci servir aquesta revista per explicar a tothom i d'una manera clara com carai quedarà l'assumpte del gas natural, ja que fa molt temps se'ns havia promès que es realitzaria tot durant el 1996, i l'any ja se'ns ha escapat de les mans. A més, anem rebent factures per pagar que no acabem d'entendre per a quins conceptes són. Ja vam parlar un dia amb l'alcalde (aquell noi de la barba tan atent), però, tot i que ens ho va explicar molt bé, entenem que no és la seva feina fer-ho veí per veí. Per tant, se'ns ha acudit que potser una revista com aquesta podria ser la plataforma de comunicació i de informació ideal per a un tema tan important com el que ens ocupa. Tot esperant una ràpida resolució per part seva i restant a la seva sencera disposició per allò que els sigui menester. Atentament:

M. R. SOLIVELLA
Barcelona

Com a resposta a aquest tema, vegeu "L'Agenda Municipal", pàg. 9.

Immobiliàries

■ Sr. Director de *El Camp Rodó*:

Quan puc, pujo sovint a Camprodon i a la seva Vall. Fa poc, vaig tenir l'oportunitat de llegir un exemplar del primer número d'aquesta revista, i m'he engrescat a fer-vos quatre ratlles com a observador del vostre poble. Seré breu. Si fa anys passejar pels carrers de la vila donava la sensació d'estar rodejat de botigues de pell, ara és difícil fer quatre passes i no topat amb una immobiliària. Com si, de cop, una plaga d'immobiliàries s'haguessin apoderat dels vostres carrers. Heu provat de comptar-les? Faria més preguntes, però no em correspon a mi. Salutacions.

ALBERT PUIG IBÁÑEZ
Barcelona

-IMATGES

que han estat notícia

► 11 d'octubre 96



Presentació de la revista municipal *El Camp Rodó*, a la sala de l'Hotel Camprodon. La nombrosa assistència de públic va poder gaudir, després de l'acte, d'un còctel, amenitzat amb els boleros de *Fausto Gramola*.

► 25 de desembre 96



El dia de Nadal, al Casal, La Coral Camprodon i la Coral Brins van posar la nota musical i festiva a la jornada. En destacà l'entranyable gest d'agraïment de l'entitat cap a en Francesc Pujol, en *Sisquet*, per la seva tasca de director.

► 30, 31 de novembre—1 de desembre 96



La quarta edició del ja consolidat *Play-Back* camprodoní va tornar a omplir de gom a gom el Casal, durant tres nits consecutives.

Felicitats als artistes, per l'excel·lent qualitat de l'espectacle!! Els beneficis recollits es van destinar a diferents entitats de la vila.

► 7 de desembre 96

Un dels moments destacats del tradicional **Ball de la Puríssima** fou l'elecció de la Pubilla de la Vall de Camprodon. La guanyadora va ser l'Elisabet Comamala, pubilla de Setcases.

A la fotografia, d'esquerra a dreta: Anna Buxeda (Molló), Margarita Busquets (Vilallonga de Ter), Elisabet Comamala (Setcases), Elisabet Gil (Llanars), Montserrat Prat (St. Pau de Segúries) i Esmeralda Cabanach (Camprodon)



IMATGES

que han estat notícia

► 2-3-4 de gener 97

L'ubicació del **Parc Infantil de Camprodon** al pavelló d'esports va superar les previsions més optimistes: van passar-hi uns 900 nens i



nenes. A més de l'èxit d'assistència, fou una iniciativa molt ben acollida pels pares i mares, de manera que queda garantida la seva continuïtat per altres nadals.



► 4 de gener 97



Per a rebre el nou any amb alegria, els aficionats a la música van poder gaudir d'un **Concert d'Any Nou**, amb els valsos i polques de l'**Orquestra Simfònica de Düsseldorf**. Va ser al vespre, al Casal Camprodoní.



Esperem que l'any que comença 1997 sigui molt favorable als nostres "campions" del **C.F.S. Vall de Camprodon**. De moment, ja va 2on. en la classificació de la Lliga Nacional de Futbol Sala (Categoria: 1a. Nacional B)

► 5 de gener 97

Els **Reis Mags** van fer un llarg viatge amb els seus camells, des de l'Orient fins a un Camprodon completament nevat, per fer realitat els somnis de petits i grans. El camell d'en Baltasar (*a la fotografia superior*), no se'n sabia avenir, del fred que feia... Després de la benvinguda a la plaça de la vila, van atendre personalment la mainada al Monestir, i encara els va quedar temps per passar per l'Hospital, a veure els avis (*fotografia de la dreta*).



Serveis

OBJECCIÓ DE CONSCIÈNCIA

L'Ajuntament de Camprodon va acordar, en el seu darrer ple celebrat el passat mes de desembre, augmentar el nombre de places que ofereix als joves que opten per a la Objeció de Consciència. Això suposa un doble avantatge: pels joves i per la vila, ja que aquests ofereixen uns serveis a la població que no representen cap cost econòmic pel municipi.

Fins ara, aquest Servei de Prestació Social Substitutòria constava de vuit places i, a partir d'ara, s'augmentarà al doble –fins a setze–, per garantir aquesta opció a tots els joves de la Vall de Camprodon que desitgin acollir-se a aquesta alternativa a la realització del Servei Militar.

El Servei de Prestació Social Substitutòria a la nostra vila es realitza al mateix Ajuntament, a les escoles, a Protecció Civil, a la Creu Roja i a l'ADF. El consistori camprodoní és l'únic de la Vall que ofereix la possibilitat de realitzar-hi el Servei Social Substitutori, alhora que ha instal·lat a l'ajuntament una oficina d'informació que facilita al jove tot l'assessorament i documentació necessària per a poder-se acollir a la Objeció de Consciència.

D'altra banda, l'Ajuntament de Camprodon en aquesta mateixa línia de col·laboració, té actualment convenis amb l'Escola de Formació Professional de Ripoll i amb la Universitat per donar als joves facilitats per a fer-hi pràctiques, i amb l'INEM per donar treball a aturats, sense que això representi cap cost al consistori.

REGULACIÓ DE PUBLICITAT A LES BÚSTIES

Un altre dels acords a què va arribar l'Ajuntament en el darrer ple municipal fa referència a una ordenança per a regular la distribució de publicitat a les bústies.

Aquesta ordenança pretén posar un cert ordre en la distribució de la publicitat. D'aquesta manera, qualsevol persona o establiment que desitgi distribuir publicitat per Camprodon, haurà de demanar permís al consistori, la qual cosa permetrà controlar el tipus i quantitat de propaganda que es reparteixi. El fet de repartir propaganda generarà el pagament d'una taxa, de la que en quedaran exempts (via subvenció) els establiments locals, com a mesura de promoció de l'activitat econòmica de Camprodon.

La publicitat només es podrà deixar a les bústies de les cases, i es posarà a disposició dels camprodonins un adhesiu, que s'haurà de col·locar a la bústia en cas que no es desitgi rebre aquest tipus de publicitat. Per altra banda, estarà prohibit a partir d'ara col·locar publicitat als parabrises dels cotxes o bé deixar-la a terra.

RADIO MUNICIPAL DE CAMPRODON

Amb l'objectiu de revitalitzar la ràdio, fomentar la participació i, bàsicament, per a tenir una ràdio nostra –amb sentit propi–, antics i nous col·laboradors porten treballant els darrers mesos per presentar la nova programació, que es començarà a emetre el dia 9 de febrer. Juntament amb aquesta revista, us adjuntem un fulletó amb la programació.

Després de la satisfactòria col·laboració mantinguda els darrers temps amb Ràdio Ripoll, a partir d'ara Ràdio Municipal de Camprodon connectarà amb COM RÀDIO les hores que no siguin de programació pròpia.

R.M.C. s'adhereix, doncs, al projecte de COM RÀDIO, de la mateixa manera que la majoria de Ràdios Municipals de Catalunya, projecte que es configura com a suma d'emissores municipals. D'aquesta manera, la veu i la notícia de Camprodon i la seva Vall estarà present a tot Catalunya. En la firma d'aquest conveni, el 10% dels guanys de publicitat que genera COM RÀDIO es reparteix a totes les emissores municipals, per a ser invertit en millores tècniques o professionals. □

