

EL CARRILET

CASTELL-PLATJA D'ARO / SANT FELIU DE GUÍXOLS / SANTA CRISTINA D'ARO

Núm. 26 - ESTIU 1991 - 150 PTA

Els alcaldes de la Vall



"La ferma voluntat d'entendre's"

què necessita?
nosaltres ho tenim

CATEURA

droguerie
PLATJA D'ARO

PINTURES
PLÀSTICS
BRICOLATGE
RECANVIS ELÈCTRICS
EINES I ACCESSORIS
PINTURA ARTÍSTICA
AEROGRAFIA
PAVIMENTS SINTÈTICS
MOQUETES
PARQUETS
ADHESIUS
ROBA INDUSTRIAL
COLORIMETRIA PER ORDINADOR
PERFUMERIA
NETEJA

CATEURA I

Magatzem i oficines:
Ctra. Santa Cristina, s/n. - Tel. 81 81 39

CATEURA II

Ctra. Santa Cristina, 6
Tel. 81 75 44

CATEURA III

C/ Juli Garreta, 31 - EUROCENTER
Tel. 81 64 28

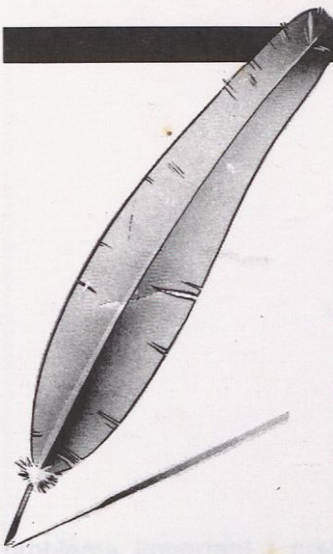

L'arribada de la temporada estiuenca que marca el període de feina més intens de l'any, servirà per deixar reposar les tèrboles aigües que enguany han generat la celebració i els resultats de les eleccions municipals del passat mes de maig. Uns resultats que han dut a la renovació dels ajuntaments de la Vall, ja sigui pel canvi de signe polític en el govern municipal o pel relleu generacional consolidat, cas de Sant Feliu. Dels resultats d'aquests comicis se'n poden extreure algunes conclusions que haurien de servir per fer reflexionar als nostres polítics i als aspirants a exercir aquesta tasca.

D'una banda, l'atac personal i la desqualificació, són eines barroeres que no haurien d'ésser utilitzades pels qui aspiren a governar un municipi petit com els nostres perquè no ajuda precisament a la convivència entre la comunitat ciutadana. Prou que en tenim amb les picabaralles dels polítics a nivell estatal com per trobar a persones que veiem cada dia repetint aquesta llastimosa escena. Els polítics locals són ciutadans normals assumint eventualment tasques d'administració dels municipis i aquest tipus de manifestacions ens afecten molt directament a tots.

D'altra banda, certes campanyes basades en les promeses que s'acaben no complint, en la demagògia fàcil i en la manipulació dels fets conseqüència de la manca d'informació, haurien d'alertar al ciutadà i requerir de l'Ajuntament una millor informació subministrada qualitativament i quantitativament i sense restriccions de conveniència o per pura burocràcia.

En aquest número dediquem gran part de les nostres planes a parlar amb els nous alcaldes per tal d'esbrinar el perfil dels propers quatre anys i ho hem fet, no simplement des de la perspectiva de cada municipi en concret sinó també contemplant la Vall d'Aro que és el una unitat territorial que ens uneix estretament, com intentem defensar des d'aquesta casa.

EL CARRILET

Membre de l'ASSOCIACIÓ CATALANA DE PREMSA COMARCAL

EL CARRILET no es fa responsable necessàriament de l'opinió que expressin els articles signats. Es permet la reproducció total o parcial dels articles, esmentant-ne la procedència.

COL·LECTIU DE REDACCIÓ:

Pere Barreda, Cecilio Blanco, Angel Jiménez, Enric Estarlí, Josep Mir, Amadeo Mayoral, Jordi Bona, Francesc Aicart, Anna Escarpenté.

COL·LABORADORS:

Joaquim Pijoan, Valentina Escudero, J.J. Gallardo, Xevi, Joan Estrada.

REDACCIÓ:

Av. de la Platja, s/n (antiga Creu Roja) - CASTELL D'ARO

Administració, subscripcions i publicitat:

Galeries Montseny, 22 - Apartat 176 - 17250 PLATJA D'ARO - Tel. 82 64 19

Dipòsit legal: GI-292-87

Grup Cultural "EL CARRILET" - Apartat 107 - 17250 PLATJA D'ARO

IMPRESSIÓ:

CURBET & MARQUÈS IMPRESSORS, S.L. - Girona

4

Els alcaldes de la Vall

7

Joan Giraut

10

Antoni Juanals

13

Josep Llensa

17

Confessions ferroviàries

18

Crònica de 60 dies

23

Xevil-lusions

24

El port fora badia

27

"Quercus"

31

Psicomàquia medieval

34

Los pintores de la Vall

ELS ALCALDES DE LA VALL

El Carrilet té ben clara la seva vocació de vincle d'unitat de tota la Vall d'Aro amb Sant Feliu de Guíxols.

D'aquests vincles, dels històrics, dels de dret i dels de fet, dels que hi ha i dels que vindran... parlem avui amb els tres alcaldes de la Vall que durant els propers quatre anys tenen la «ferma voluntat d'entendre's» - «No estem condemnats a entendre'ns, ans tenim la ferma voluntat de fer-ho».

El Carrilet:

- Estem tots cofois de tenir-vos a tots tres junts. Nosaltres que pregonem la unitat d'aquesta Vall, avui ens sentim com realitzats.

És evident que hem de parlar de coses comunes. Tenim una certa unitat territorial que fa possible necessari, desitjable... compartir un seguit de serveis: abocador, depuradora, bombers... En vindran d'altres?

Llensa:

- Tot el que siguin serveis mancomunats entre les tres poblacions és bo i en aquest sentit hem d'anar treballant per acostar-nos cada vegada més.

Ja fa temps jo havia proposat, en el terreny esportiu, formar un equip de futbol que pogués accedir a una categoria important i fos l'equip de la Vall d'Aro, independentment dels equips locals de cada població.

Un altre tema és el de l'escorxador. Hauria d'arribar el dia en què aquest servei fos conjunt...

Juanals:

- D'això, de l'escorxador precisament volia parlar amb tu. Amb en Roselló n'havíem parlat encara que sense arribar a cap acord i és un tema que tenim pendent.

A l'escorxador de Sant Feliu hi

maten el carnisser del poble i un carnisser de la Platja que ve a matar aquí. Jo crec que tots plegats podríem fer servir l'escorxador de Santa Cristina que és el més ben equipat i que està infrautilitzat perquè a l'hivern mata un sol dia a la setmana. Sols caldria ampliar una mica la cort i fer un local annexe d'uns 20 metres quadrats i ja tindríem un altre servei mancomunat.

Crec que és palesa tant per part d'en Giraut, com d'en Llensa, com la meva pròpia, la voluntat d'entendre'ns, independentment de les connotacions polítiques de cadascú.

Per exemple fa molt de temps que venim treballant conjuntament en el tema de l'abocador de Solius.

Llensa:

- És cert i és ben curiós l'estatus de l'abocador:

La propietat dels terrenys és exclusivament dels municipis de Sant Feliu i Castell-Platja d'Aro.

Està situat al terme municipal de Llagostera.

Es diu de «Solius» solament perquè s'accedeix per aquesta carretera però Santa Cristina no hi té cap dret de propietat ni es troba en el seu terme.

Hi aboquem: Sant Feliu, Santa Cristina, Llagostera, la Platja, Calonge, Palamós i de forma esporàdica Vidreres i, fins i tot, Girona capital.

El Carrilet:

- La portada d'aigua del Pasteral. Una altra empresa comuna. No serà, però, la condemna definitiva del Ridaura?

Giraut:

- Estic d'acord amb vosaltres en mancomunat el major nombre de serveis possible.

En aquesta línia i fent referència al Ridaura i la seva cura, jo proposaria crear una «mancomunitat del Medi Ambient» en tot l'espai geogràfic unitari que bé senyala El Carrilet, posant un especial èmfasi en la protecció de l'aqüífer del nostre riu que està en clara via d'esgotament, així com la protecció dels boscos i de la seva fauna, preservant la imatge d'aquesta Conca mitjançant una política conjunta.

El Carrilet:

- Som conscients, des de Platja d'Aro, que la construcció del Port Nàutic ha malmès aquest aqüífer trencant el mur natural de contenció del subalvi i produint una forta intrusió d'aigua salada?

Giraut:

- Sobre aquest tema hi ha informes contradictoris. Jo no sóc tècnic i, per tant, haig de creure el que diuen els científics i ja que sobre els efectes de l'obertura de canals marins terra endins en la construcció del Port d'Aro no hi ha unanimitat, és possible que sigui veritat, del tot o en part, el que afirmeu a la vostra pregunta.

Llensa:

- Jo no crec que el port hagi tingut aquesta repercussió negativa.

El que va passar és que en anys especialment secs es varen haver de fer o utilitzar uns pous molt pròxims al port i al mar. Aquests pous varen donar un cadal d'aigua extraordinari i varen ser providencials per evitar un desproveïment que hagués estat catastròfic. Però aquesta forta extracció tan a prop del mar va produir una via d'aigua salada que els va salinitzar i això no va ser ocasionat solament a la construcció del port i en tot cas ja estava previst als informes previs del Dr. Trilla.

Giraut:

- Aquests dos pous ja estan contaminats per sempre. L'aigua és un



problema important i aquest any, malgrat les pluges de l'hivern tornarem a patir.

El Carrilet:

- És veritat que hi ha pous de més amunt de Santa Cristina que també estan contaminats?

Juanals:

- L'abocador nou està totalment controlat però l'abocador antic no està del tot controlat i pot ser que hi hagin filtracions contaminants.

Llensa:

- Jo crec que l'abocador s'ha de controlar més i d'això n'hem de parlar.

No em fa por el que s'aboca des de Sant Feliu o des de Platja d'Aro perquè les deixalles no són perilloses però a l'abocador de Solius hi venen a abocar camions de Sant Celoni i de més lluny amb càrregues desconegudes i amb un tipus de residus industrials no autoritzats i se'ls deixa abocar.

El Carrilet:

- La promoció turística es pot emprendre de forma conjunta? És viable una promoció de la Vall d'Aro de forma global, amb un ventall d'ofertes complementàries com les que es poden donar des dels tres municipis?

Juanals:

- Hi ha la mancomunitat turística de la Costa Brava i el Patronat de Turisme i en aquestes entitats ens hi trobem tots.

Crec que hem d'actuar dins una unitat que abraçi més que els tres municipis.

El que caldria ara és saber com s'estructura i relaciona la Mancomunitat Turística de la Costa Brava, el Patronat de Turisme Costa Brava-Girona, el Consorci de Promoció Turística, consells comarcals de Turisme i ajuntaments.

Giraut:

- Estic d'acord amb en Juanals que estan molt diversificats els ens supramunicipals de promoció turística i crec que s'ha de clarificar i unificar esforços.

Per altra banda recollint el que apunta El Carrilet, certament la nostra oferta turística és molt complementària i per tant possibilita accions conjuntes ja que estem parlant d'un marc territo-

rial molt delimitat i d'una gran proximitat.

Crec que es podria intentar de fer una oferta mancomunada no per encobrir-nos amb les altres supramunicipals sinó per matisar el producte en concret.

Llensa:

- A nivell turístic estem donant entre els tres municipis una diversitat de coses i de possibilitats que de ben segur cap altre municipi turístic per si sol pot donar.

El Carrilet:

- Però aquesta «unitat» es queda aquí: fer algunes coses conjuntament.

És ficció política, pura utopia, parlar, com apuntava en Josep Vicente, d'una unitat més consistent, més estructurada?

Juanals:

- Que els tres municipis formen una unitat amb necessitat de compartir serveis és una realitat però d'això a constituir-nos en entitat territorial n'hi ha un tros.

Ara mateix acaba de sortir al Butlletí de la Generalitat el nomenament de l'àrea bàsica de Salut de Sant Feliu que comprèn precisament Sant Feliu de Guíxols, Santa Cristina i Platja d'Aro.

Penso que també seria bo que ens mancomunéssim per fer unes pistes d'atletisme d'una corda de 400 metres.

Aquesta és una instal·lació molt necessària però que acabada val 500 milions de pessetes i seria absurd que algun dels tres municipis es plantegés de fer-ho en solitari.

Si pensem en fer un hospital geriàtric o un hospital general nou, evidentment hem de pensar de fer-ho conjuntament.

Conjuntament s'organitzen actes culturals... per exemple, el carnestoltes és un tema que ens lliga...

Giraut:

- ...o ens deslliga... però és clar que el carnestoltes hauria de servir per lligar-nos i així serà amb tota seguretat en un futur.

Jo en aquest tema voldria posar-vos un exemple que conec prou bé com a fórmula d'instal·lació esportiva mancomunada com és el Club de Tennis d'Aro que serveix a Sant Feliu i a Platja d'Aro i que ha fet innecessari que cadascú tingués el seu i si mirem la llista d'associats veiem que el nom-

“ Fa temps havia proposat, en el terreny esportiu, formar una quip de futbol que pogués accedir a una categoria important i fos l'equip de la Vall d'Aro. ”
LLENSA

“ Fent referència al Ridaura i la seva cura, jo proposaria crear una "mancomunitat del Medi Ambient" en tot l'espai geogràfic unitari. ”
GIRAUT

“ Seria bo que ens mancomunéssim per fer unes pistes d'atletisme d'una corda de 400 metres. ”
JUANALS

bre d'inscrits d'una i altra població són molt similars.

Llensa:

- El fet d'anar junts tres municipis dóna molta molta força a l'hora de demanar i emprendre coses i aquesta unió es va consolidant sobretot en la qüestió vial i en la de construcció.

Juanals:

- El mas Trempat està format per gent de Sant Feliu que, com aquell que diu sense voler, per un caprici de termes, s'han convertit en ex-ciudadans de Sant Feliu i nous veïns de Santa Cristina, censats, pagant la contribució i votant a Santa Cristina.

Per altra banda la meitat de la gent que treballa a Platja d'Aro viu a Sant Feliu.

En tot cas i sense que calgui posar-hi noms, s'ha de deixar que aquesta dinàmica d'unitat vagi actuant.

Giraut:

- En el Pla de Sant Pol, al és mas Sais, ja es confon el que és Sant Feliu i el que és Platja d'Aro.

Aquesta interacció urbanística, a part d'anar-se consolidant, es reflectirà en altres àrees de la nostra convivència.

Com se sol dir, el tema és inesgotable.

Espereu que aquesta trobada sigui un pas més en aquesta «dinàmica d'unitat» i embrió de noves i profitoses trobades (això també se sol dir).

Butano Castillo, s.a.

*Distribució de gas butà i propà envasat
Instal·lacions
Calefacció modular*



REPSOL



BUTANO

Central: c/ Ample, 10 - Telèfon 31 49 34 - 17230 PALAMÓS

*P. dels Guíxols, 11-16
Telèfon 32 20 08
17220 SANT FELIU DE GUÍXOLS*

*Mestre Sagrera, 8
Telèfon 30 45 03
17200 PALAFRUGELL*

**MAR
FRANC**

LA MILLOR PELL AL MILLOR PREU

Ctra. a Sant Feliu, 22 - PLATJA D'ARO

JOAN GIRAUT:

L'ALCALDE COMERCIANT

El govern municipal a Platja d'Aro ens planteja una doble incògnita servida per la precària relació de forces al sí del consistori i per la poc coneguda i quasi inescrutable personalitat del nou alcalde.

Qui no el conegui es deu preguntar si el seu és introversió, sobrietat o manca de vitamines.

En tot cas és un polític poc corrent i nosaltres comencem a fer-li les nostres preguntes amb una certa morbositat periodística.

- Ets un alcalde «comerçant» després de dos alcaldes «hotelers» o «restauradors».

El comerç ha tingut l'atenció que es mereixia com a motor bàsic de l'economia del municipi per part dels anteriors consistoris?...I a partir d'ara?

- Hi ha dues preguntes, la primera és una qüestió d'etiquetes i d'etiquetes no portes les que vols sinó les que el poble t'atorga i, generalment, qui té raó és el poble. Jo no sé si se m'ha etiquetat com a polític de sector. Personalment no ho crec.

Quan a si el comerç ha estat ben atès pels anteriors consistoris, opino que tot és millorable i dins el nostre ànim està el millorar totes les àrees de l'Ajuntament.

- Plana sobre el teu cap l'ombra de Giraut pare. La gent veu amb recel la influència soterrada que pugui tenir la forta personalitat i l'autoritat del teu pare en la teva gestió com alcalde.

- Jo, en això vull ser molt concís. És una opinió compartida i generalitzada

“ D'etiquetes no portes les que vols sinó les que el poble t'atorga i generalment qui té raó és el poble ”

per tothom qui em coneix que sóc una persona que escolto a tothom però que al mateix temps sóc difícilment influenciable. Quant al tema del meu pare sols he de dir que, a més a més de l'estimació personal, ens professem mútuament un gran respecte.

- Vas dir durant la campanya que portaries l'Ajuntament amb una «gestió empresarial».

Això va ser recollit negativament per un sector que veu l'Ajuntament com «la casa del poble» i no pas com «l'empresa de l'amo». Cal matisar-ho?

- Vaig dir i aclarir que els criteris empresarials eren aplicats a aconseguir una rendibilitat evidentment social.

Els criteris empresarials que volem aplicar van encaminats a optimitzar les prestacions que dona l'Ajuntament.

Criteris empresarials per treballar

el pressupost municipal amb rigor a efectes de generar recursos per reinvertir-los en bé del poble, és a dir, en nous equipaments i més prestacions socials. Tenim recursos humans, personals i econòmics: pressupost municipal. Es tracta d'optimitzar el seu rendiment, no té cap altre sentit el de «gestió empresarial».

- Turísticament Platja d'Aro, la Costa Brava, s'està acabant? Estem a l'inici d'un procés de davallada, o és solament un punt d'inflexió? Calen grans idees, idees innovadores o es tracta de conservar i millorar el que tenim?

- Per a mi, cal una política integral promoguda per l'Ajuntament dins el marc de les directrius supramunicipals que al mateix temps sigui engrescadora per als ciutadans per obtenir un producte equilibrat que doni qualitat de vida al municipi.

El que volem dir és que el municipi té moltes mancances, de tot tipus: la imatge, la neteja, els equipaments, les ofertes complementàries.

Tot el que esmercem amb aquesta política d'aixecar el llistó de la qualitat de vida serà beneficiós tant per la gent que vivim tot l'any al municipi com per



al turisme que ens visita. Quant a si el turisme està esgotat, jo en discrepo: la civilització actual no pot prescindir del turisme ni pot prescindir de l'oci ni de les ofertes lúdiques i la situació que té Platja d'Aro, tot i les seves mancances, és privilegiada per poder donar aquesta oferta si hi posem cura tots plegats.

- Quan de temps necessitem per remuntar la difícil situació econòmica en què sembla que trobeu l'Ajuntament?

Es veritat que es deuen sis mesos de Seguretat Social? Quines prioritats se seguiran per començar a pagar coses endarrerides?

- No és cert que es deguin sis mesos de S. Social. Quan vàrem prendre possessió se'n devien tres i al mes de juny ja se'n va pagar una part.

Quant al temps que necessitem per remuntar l'actual situació no ho podem dir encara perquè ens falten valoracions concretes. El que si puc dir

“ Tot el que esmercem amb aquesta política d'aixecar el llistó de la qualitat de vida serà beneficiós tant per a la gent que vivim tot l'any al municipi com per al turisme que ens visita ”

“ Sóc una persona que escolto però al mateix temps sóc difícilment influenciable ”

és que nosaltres, en el moment que hem entrat al govern municipal hem invertit la corba, hem marcat el punt d'inflexió de la gràfica de la despesa que es portava anteriorment i que no feia més que anar engruixint la bola. Des del començament hem marcat polítiques de contenció de les despeses que no hem considerat necessàries i a partir d'aquí intentarem remuntar i posar-nos a un nivell d'endeutament suportable per l'Ajuntament.

- No parlem dels nous projectes però... i el passeig marítim: s'acabarà?, s'enderrocaran els monuments-barrera? I la plaça d'Europa? I la piscina coberta?

- Respecte al Passeig Marítim, com a cosa immediata per aquest estiu el que es farà serà rentar-li mínimament la cara i evitar que hi hagi entrebancs perillosos per als vianants. Seguidament s'iniciarà un estudi en profunditat i no descartem d'entrada cap possibilitat per millorar-lo i adequar-lo a la seva funció.

Pel que fa a la plaça d'Europa, estem amb l'ordenació de l'espai, amb la seva dignificació. Pensem que passat l'estiu podrem entrar-hi de ple en aquests temes. La piscina coberta està aturada de moment encara que no tenim res contra el projecte que ens sembla globalment correcte excepte alguna matisació.

Però sí hem de dir que tenim molt clar que solament es tirarà endavant aquest projecte si en el moment que s'obri el termini per obtenir subvencions de la Generalitat aconseguim l'ajut necessari.

- Hi ha vegades, situacions o circumstàncies en què parles més fort i més de pressa o canvis de to de veu, per exemple, quan t'enfades?

- També m'enfado a vegades però no és gaire fàcil trobar-me en moments en què perdi el meu tarannà i si alguna vegada succeeix tampoc perdo el control com perquè se'm noti de manera ostensible.

Desitgem de veritat que els propers 4 anys la flema i parsimònia d'en Joan Giraut no siguin molt castigades. Així i tot nosaltres, per si cal, estarem a l'agüait.

J. M.

“ En el moment que hem entrat al govern municipal hem invertit la corba, hem marcat el punt d'inflexió de la gràfica de la despesa que es portava anteriorment i que no feia més que anar engruixint la bola ”

RESTAURANT-GRILL

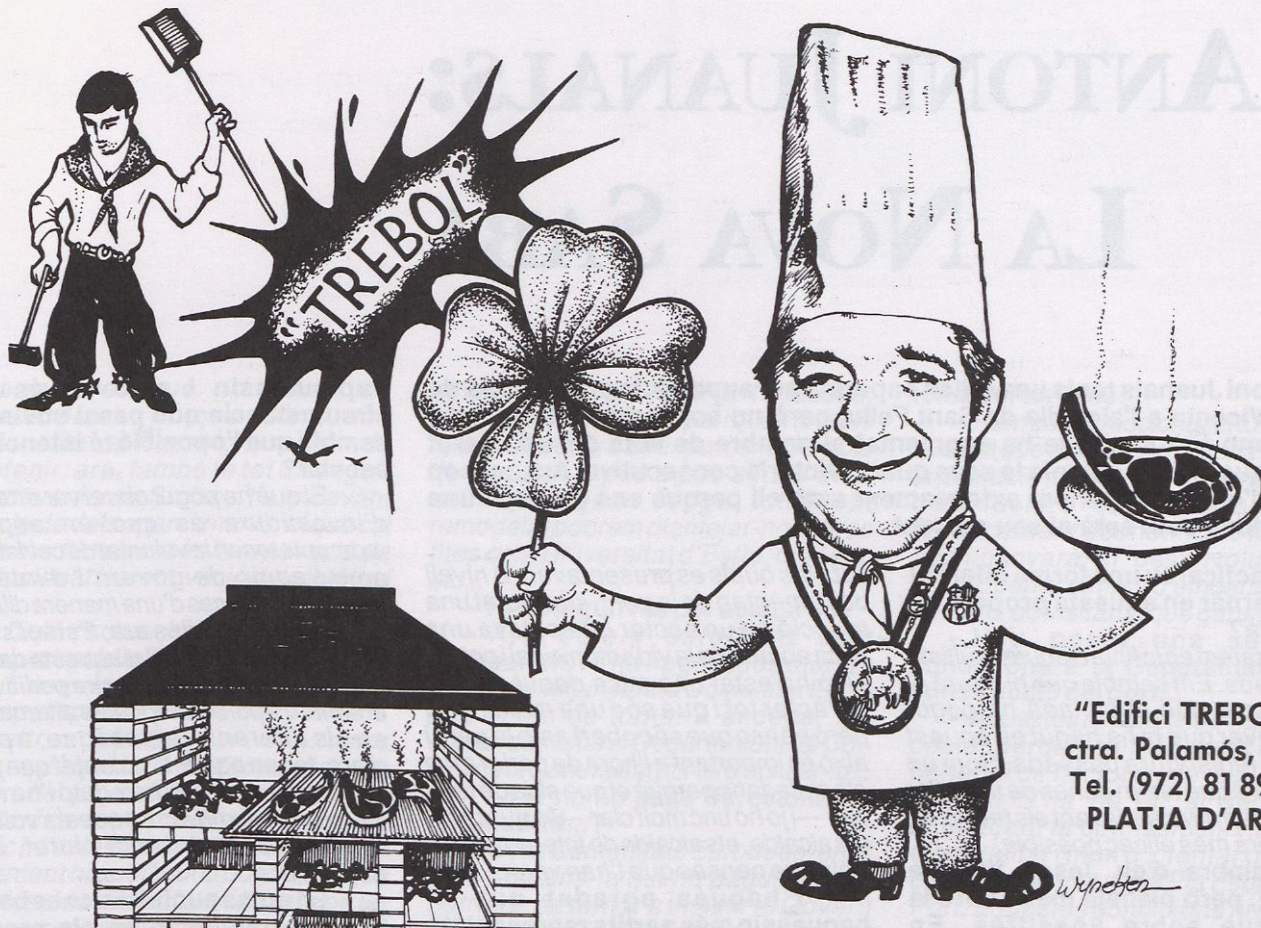

"Edifici TREBOL"
ctra. Palamós, s/n.
Tel. (972) 81 89 13
PLATJA D'ARO

 Cristalleries Cial. de l'Alumini
COSTA BRAVA S.A.
Serralleria en alumini i cristalleries

**VIDRES PLANS
FUSTERIA ALUMINI
MAMPARES BANY**

Ctra. Santa Cristina d'Aro, s/n
Tel. (972) 81 82 15
PLATJA D'ARO (Girona)

ANTONI JUANALS:

LA NOVA SABA

Antoni Juanals tenia una difícil papereta per superar: la substitució de Josep Vicente a l'alcaldia de Sant Feliu, però no solament ha superat el repte amb èxit sinó que ha augmentat el nombre de vots del seu partit alhora que el PSC obtenia la seva quarta victòria consecutiva. Ara, un cop passat l'enrenou, parlem extensament amb ell perquè ens expliqui una mica a fons com serà el seu mandat.

- Practicareu una forma diferent de governar en aquesta propera legislatura?

- Estarem en la línia d'aquests últims vuit mesos. Em sembla que hi haurà el dinamisme que el ciutadà ha pogut comprovar que hi ha hagut en aquest final de legislatura passada. Som un equip jove que tenim ganes de treballar i intentarem tirar endavant els temes de la manera més eficaç possible.

- L'ombra d'en Josep Vicente planeja, però planeja més sobre la gent que sobre vosaltres. En l'entrevista que «El Carrilet» li va fer poc després de plegar, l'ex-alcalde deia que esperava que vosaltres no governéssiu tal com ho faria la dreta. Et preocupa això?

- No. A mi em sembla que nosaltres tenim una manera de governar que no té res a veure amb la manera de governar de la dreta i seguirem en aquesta línia. Sempre és difícil autovalorar la pròpia manera d'actuar però jo diria que aquesta possibilitat no es produirà. Nosaltres tenim un pensament molt clar que és el que hem posat a la pràctica fins ara.

- En certa manera, tu has estat més ben rebut per certs sectors que eren poc inclinats a en Vicente...

- A mi no em sembla que sigui així. Jo no sé si el sector de gent pel qual he estat ben acceptat era o no poc inclinats a l'ex-alcalde. Jo el que sí tinc és una idea molt oberta. S'ha demostrat d'ençà l'octubre passat que tenim una voluntat més de desenvolupament de l'aspecte comercial i turístic de la població i aquestes postures han caigut bé a la majoria de gent i aquesta ha estat una de les qüestions que en aquestes eleccions s'ha posat en debat i això ha quedat reflectit a l'hora de les votacions.

- En aquestes eleccions sembla que la gent ha votat una mica per sobre de les persones. Tu fas la mateixa lectura?

- Jo crec que aquí, a Sant Feliu, hi ha hagut dos grans blocs de votants: un que ha votat una ideologia o un partit i un altre, menys important però que ha fet decantar la balança, que aquest sí que ha mirat més els components de les llistes que no pas les sigles dels partits

sota les quals es presentaven. A nivell de comentari de la gent, s'ha notat una reacció en un sector que estava una mica apartat de la vida municipal i potser això ha estat una mica degut al meu caràcter tot i que sóc una mica tímid però penso que sóc obert amb la gent i això és important a l'hora de parlar amb els ciutadans perquè el que s'ha de tenir clar—jo ho tinc molt clar—és que quan ets alcalde, ets alcalde de tots, no només dels que penses que t'han votat.

- T'hagués agradat que hi haguessin més partits representats en aquest nou consistori?

- Sí que m'hagués agradat però mai perdent la majoria perquè penso que és negatiu per a la població que no hi hagi una majoria estable que pugui governar. Ara, també crec que és bo que tots els partits tinguin una representació a l'Ajuntament, sempre i quan tinguin un mínim d'electorat que els recolzi.

- Convergència demana que se li doni més informació i que se'ls deixi participar més, com ho veus?

- Jo ho veig positiu i de fet, l'oferiment que nosaltres fem és que a les comissions informatives, que és on es poden debatre els temes en profunditat, els membres de CiU que formen part d'aquestes comissions plantegin i donin a conèixer els temes, per discutir-los i resoldre'ls. Moltes vegades la premura de temps t'obliga a presentar els temes a última hora però els té a última hora tant el que governa com el que està a l'oposició, tot i que el que governa, com que és el que els ha elaborat, els té més assimilats. La voluntat que tenim és de facilitar el màxim d'informació i que puguin treballar conjuntament amb nosaltres a nivell d'estudiar temes en comissions informatives. Pel que fa a àrees de responsabilitat, em sembla que els resultats varen ser molt clars i que la voluntat de Sant Feliu és que governem nosaltres i que és bo que en un ajuntament hi hagi l'equip de govern i l'equip de l'oposició i més quan és un ajuntament amb unes característiques com el de Sant Feliu que té unes dimensions importants.

- En el teu discurs d'investidura es va produir un fet una mica insòlit com fou que els regidors de l'oposició

t'aplaudissin i això no és una circumstància que passi sovint. Et sembla que l'oposició té intenció de canviar?

- El que he pogut observar en el Ple d'investidura és que en aquests moments tenen la voluntat de col·laborar amb l'equip de govern i d'intentar resoldre els temes d'una manera diferent a tal com han fet fins ara. Potser sí que s'han donat compte que aquesta darrera legislatura no ha estat gaire positiva en el sentit d'aportar propostes alternatives en els diferents temes i que, a partir d'ara, tenen aquesta voluntat que jo els i he d'agrair i el nostre equip l'ha rebut bé i si segueixen amb aquesta voluntat hi guanyarem tots: la ciutat, ells i nosaltres.

- En quins punts bàsics es basarà la vostra actuació en els propers quatre anys?

- Seguir amb la tasca de serveis personals que venim fent fins ara, acabar d'equipar la ciutat amb el Centre Civic, amb les instal·lacions esportives necessàries i desenvolupar el tema econòmic, principalment el turisme, promocionant la ciutat en l'aspecte turístic, comercial i industrial. També endegarem accions importants com la del Port esportiu, complementant-ho amb els aparcaments i la peatonalització del casc històric.

- Els aparcaments del Passeig, els tirareu endavant?

- Tirar endavant, en aquests moments no voldria dir que es faci. El que sí tirem endavant són els estudis necessaris per veure si la viabilitat dels aparcaments soterranis és positiva per a la ciutat. Passat l'estiu suposo que estarem en condicions d'anàlitzar uns avantprojectes sobre aquest tema.

- Tu creus que es farà aquest projecte?

- Jo opino que seria important per a la ciutat que es pogués fer aparcaments soterranis perquè ajudarien a resoldre en gran part aquest problema.

- I si el projecte no sortís bé, teniu pensada alguna alternativa?

- Sí però no. Més aviat diria que no. En aquests moments estem abocats a estudiar els aparcaments al Passeig perquè, entre d'altres coses, pensem que per les raons que han anat donant alguns tècnics ens fa pensar que ha d'ésser positiu.

- ... Això afectaria el projecte de remodelació...

- No l'afectaria. En el cas concret de

la terra, crec que no hauria de desaparèixer, ja que dona una personalitat al Passeig que hem de mantenir; ara, també té tot un seguit d'inconvenients. Si no sortís endavant el projecte dels aparcaments, el que cal fer immediatament és la renovació de l'enllumenat i la renovació del mobiliari urbà.

- Quina actuació seguireu amb el transport públic?

- L'empresa que té la concessió del transport públic acaba l'any vinent. Nosaltres plantejem una nova concessió que haurà de computar una millora del servei, tot dependrà del cost. Cal tenir en compte que el transport públic ha estat deficitari cada any—l'Ajuntament hi aporta uns quatre milions de pessetes cada any— i llavors en fer la nova concessió s'haurà de tenir en compte fins a quin punt hi pot participar l'Ajuntament i si ha d'ésser un servei mixt, fent alguna societat o amb una concessió privada com fins ara. Tot això s'estudiarà ara aviat.

- Com tractareu el tema de serveis personals?

- En aquest aspecte continuarem treballant com fins ara, ampliant una mica—no gaire—perquè ja els tenim prou complets. Tot el que és cultura, ensenyament, esports, lleure, festes... estem actualment en un nivell acceptable i continuarem intentant pujar-lo cap amunt, depenent, però, de les assignacions pressupostàries que tinguem. De tota manera, estem molt a sobre d'aquesta àrea: Museu, Monestir, Arxiu... són actuacions en les quals hi estem treballant i ho seguirem fent en la mateixa línia.

Pel que respecta concretament al monestir, jo crec que la seva funció ha d'anar encaminada cap a l'aspecte que té actualment: un espai d'ús per a tot el país i em refereixo per Catalunya i fins i tot per l'estranger—tenim molts congressos de caire internacional i inclús alguns congressistes s'estan plantejant tenir una seu permanent al monestir segons per quines activitats—, potenciar-lo a nivell de centre cultural, tan en aquest aspecte com en el reguitzell d'activitats (exposicions, cursos, conferències, etc...) que hi fem.

- Té una bona rendibilitat aquest edifici?

- No té una utilització del 100% però arribem bastant amunt. Per exemple, aquest mes ha estat utilitzat gairebé diàriament per a congressos. Pel que fa a l'espai, encara no té un any de vida i,

de fet, ara s'hi està instal·lant el Museu, l'Arxiu, la Ràdio Municipal i quan tot això funcioni ocuparà un espai considerable de l'edifici. A poc a poc s'ha d'anar utilitzant i quan estigui totalment remodelat podrem plantejar-nos altres fites com Universitat d'Estiu, cursets, etc...

- Hi ha algun Pla per acabar-lo?

- Ara estem estudiant com l'acabarem. Hi ha hagut dues ofertes d'estudis mitjançant la Comunitat Europea i hem de tornar a endegar les converses amb el Departament de Cultura de la Generalitat per tal d'acabar-lo...

- ...I si no ho paga Barcelona ho farà Madrid...?

- O les Comunitats Europees, en el fons tant ens fa qui ho pagui. El pas correcte és tornar a insistir al Govern Català per mitjà de l'Autònoma amb qui tenim un Protocol de col·laboració. Si les converses no tiren endavant per aquest camí, intentarem si des del Govern Central hi ha alguna possibilitat i paral·lelament ho intentarem a la Comunitat Europea, qualificant-lo com un espai d'interès cultural a nivell internacional.

- Un altre dels temes prioritaris que has esmentat és el relançament econòmic del poble.

- Sí. Passa per la promoció turística i comercial; també s'han de consolidar els espais industrials que tenim, la indústria surera sembla que va endavant, sobretot la que s'ha especialitzat, encara que s'ha perdut una mica el petit empresari surer i en canvi les empreses mitjanes són cada vegada més importants; per tant, aquest aspecte s'ha de cuidar així com el d'altres indústries no contaminants que tenim a Sant Feliu per tal que es mantinguin i en vinguin de noves sempre que siguin compatibles amb l'activitat turística.

- És problemàtica la zona industrial? Sembla que va a preu de zona residencial.

- No. És una mica més car que en algunes ciutats del Rera País, però hi ha algunes indústries que s'han establert. Per la zona on estem, és lògic que el preu sigui superior a altres llocs de l'interior, igualment com passa amb l'habitatge. Intentant fer un esforç, les indústries, i més aquelles que estan situades dins el casc urbà que en traslladar-se deixarien un terreny que es podria requalificar a edificable, podrien arribar a aconseguir un preu raonable amb la compensació.

- Hem deixat una mica de banda el

tema del turisme.

- Hem de promocionar el turisme de qualitat que és el que, d'alguna manera, la població ja està fent. El Port serà un dels factors que influiran en el relançament econòmic de la ciutat, acompanyarà al desenvolupament turístic pel moviment d'embarcacions i, per tant, de visitants que generarà.

- Heu posat una sèrie de condicions a la Generalitat per la construcció del port...

- Aquestes condicions s'han de respectar perquè són lògiques i van en benefici de la ciutat, de la platja i de l'aigua. S'ha de fer el seguiment mitjançant la comissió mixta amb a Generalitat i hem d'intentar que en el desenvolupament del Pla Especial del Port, aquestes condicions hi estiguin contemplades.

- Si la Generalitat no construeix el port perquè aquestes condicions no el fan viable, suposaria una pèrdua important?

- Si aquestes condicions no fossin viable el port, voldria dir que seria negatiu per a la ciutat i el fet que no es construís seria positiu. El greu seria que es complissin aquestes condicions, el que voldria dir que el port seria positiu per a la ciutat i que després no es construís. Llavors, el que hem de fer és que, si es demostra que el port és positiu per a Sant Feliu i, per tant, es pot mantenir la qualitat de la platja i de l'aigua i es compleixen totes les condicions, el port es faci.

- S'ha fet un estudi d'impacte sobre la construcció del port per part de gent del poble. Què en pots dir?

- Aquest contraestudi s'ha entrat a l'Ajuntament i com que encara no s'ha reunit la comissió mixta prefereixo no fer cap comentari al respecte. Primerament en donaré coneixement a la comissió del port i a partir d'aquí podré informar públicament d'aquest document. Altra qüestió és si els redactors el volen donar a conèixer abans.

- Hi ha d'haver una revisió del Pla General d'Urbanisme?

- Aquesta és una de les coses que dèiem en el nostre programa electoral i que haurem de fer però en prou feines han passat 30 dies de la presa de possessió i no estic en disposició de marcar terminis en el tema urbanístic.

ELECTRODOMÈSTICS
LLISTES DE NOCES
OBJECTES DE REGAL
SERVEI TÈCNIC

C/ Alacant, 109
Sant Feliu de Guíxols
Girona
Tel. (972) 32 50 03

E3

EVARA 3

Manteniment Mecànic i Elèctric de Piscines
TRACTAMENT D'AIGÜES
Ferro - Manganès - Calç

JOAQUIM HORNOS i CLARA
MESTRE INDUSTRIAL

C/ Nou, 7 - Tel. (972) 81 94 30
17249 CASTELL D'ARO (Girona)

Fruites

Verdures

Magatzem de Fruites

Patates

Fruites Tropicals

LLUÍS

LLUÍS PARADEDÀ

Carretera de Santa Cristina, s/n - Telèfon 81 84 85 - CASTELL D'ARO

SERVEI A DOMICILI PER ENCÀRREC

BBC comunicació



Apartat 176
Telèfon 82 64 19
17250 PLATJA D'ARO (Girona)

ASSEGURANCES

CARRANZA

EDIFICI SAROMER

Ctra. Sant Feliu de Guíxols, s/n

☎ 81 93 47

PLATJA D'ARO (Girona)

*si té qualsevol problema culinari
i vol quedar bé,
vingui a veure'ns*



CARNISSERIA - XARCUTERIA
·Productes Casolans·

Plaça d'Espanya, 11 17220 **SANT FELIU DE GUÍXOLS**
Telèfon (972) 32 41 40 (Girona)

JOSEP LLENSA

BATLLE DE SANTA CRISTINA

La revista "EL Carrilet" porta a enquesta el batlle que durant aquestes eleccions del 1991 ha estat el punt de mira de la nostra Vall.

El poble de Santa Cristina d'Aro, amb civisme democràtic, el dia 20 de maig d'aquest any va donar el vot majoritari a Josep Llena i Rocosa, perquè als propers quatre anys juntament amb el seu equip portés la governabilitat d'aquest municipi.

És evident que és molt aviat per parlar de fets concrets, però amb l'experiència d'anys enrere com a alcalde i cap de partit de l'anterior consistori ha de poder entrar a la "llar sense llum".

- Ha repartit tasques de governabilitat a algun altre partit presentat a les eleccions municipals?

- L'experiència d'anteriors campanyes electorals municipals d'intentar buscar la desqualificació de l'adversari polític mitjançant la mentida i l'insult, dóna com a resultat, per una part, una manca de confiança i, per altra part, un difícil diàleg, que dificulta l'apropament en la realització de les tasques municipals.

Per aquest motiu no s'han donat responsabilitats a l'oposició de CDC a l'Ajuntament.

Per altra part, amb UNIÓN DEMOCRÀTICA (present en aquestes eleccions com a UNIÓN CRISTINENCA), candidatura d'Independents (pel no acord amb CDC), amb ESQUERRA REPUBLICANA i amb la Gestora de CDC i nosaltres, es va acordar que la campanya electoral es faria sense desqualificacions personals, de manera que cada partit faria la seva proposta electoral sense joc brut.

Aquest pacte es va complir per part de les candidatures del PSC Independents, d'Unió Cristinenca i Esquerra Republicana i, per tant, no hi ha hagut cap dificultat per les gestions de pactes després de les eleccions entre les candidatures abans esmentades.

L'Assemblea Local del PSC Independents va creure oportú oferir una conselleria a la representant d'Unió Cristinenca que entrava al nou consistori; persona que sempre havia manifestat la seva intenció de treballar en bé del municipi. Aquesta conselleria és la de Cultura i Ensenyament, sempre tenint en compte que aquesta feina no representés fer política de partit.

La Sra. Puigvert va acceptar, indicant la seva voluntat de llibertat de vot i que en la votació de nomenament de batlle votaria en blanc, ambdues condicions varen ésser acceptades, i avui té la Conselleria de Cultura i Ensenyament i està treballant conjuntament amb l'equip del govern.

- "Em trec el barret davant el poble de Santa Cristina d'Aro". Aquesta frase dita després de les eleccions, dóna a entendre que el poble volgué el canvi, o aquest és el que vostè va fer veure que calia?

- El poble de Santa Cristina d'Aro és prou intel·ligent per valorar la importància que tenen unes eleccions municipals, i és molt conscient de qui ha de votar en unes municipals i més després d'aquest darrer mandat, per tant, el poble volia el canvi, ha estat evident i realment la meua feina de campanya electoral va fer possible la decisió dubtosa d'una part de votants.

- És cert que vostè ha treballat molt aquesta campanya. De no ésser així l'èxit hagués estat el mateix?

- És cert que vaig treballar molt en aquesta campanya, però l'únic objectiu va ésser explicar, sempre amb la veritat per davant, la situació municipal a fi de que el vot dels cristinencs fos el més encertat possible.

- A la seva investidura com alcalde de Santa Cristina d'Aro, tornà a recordar els quatre anys de desprestigi que s'han viscut al poble, i els que no segueixen la línia marcada no tenen lloc dins aquesta legislatura. No creu que amb un diàleg profund, pot crear una aproximació?

- Crec que el diàleg pot crear una aproximació personal però no de govern; ja que no és una tasca conjunta, ja que la feina a fer per l'equip de govern actual és la de servir amb la veritat per davant, avui, demà i sempre per assolir el progrés i el benestar dels cristinencs.

- El treballar amb la majoria, a part de donar seguretat, dóna més o menys responsabilitats?

- La majoria cal diferenciar-la en dos conceptes. La majoria obtinguda per pacte polític i la majoria donada pel poble de manera directa, aquest és el cas de Santa Cristina d'Aro i per tant, aquesta majoria crea una llibertat de govern, però a la vegada una total responsabilitat.

- Alguna acció d'immediat en serveis administratius envers el públic?

- Administrativament s'ha de cobrir una parcel·la de gestió de cobrament intermitjà entre el cobrament voluntari i la via executiva.



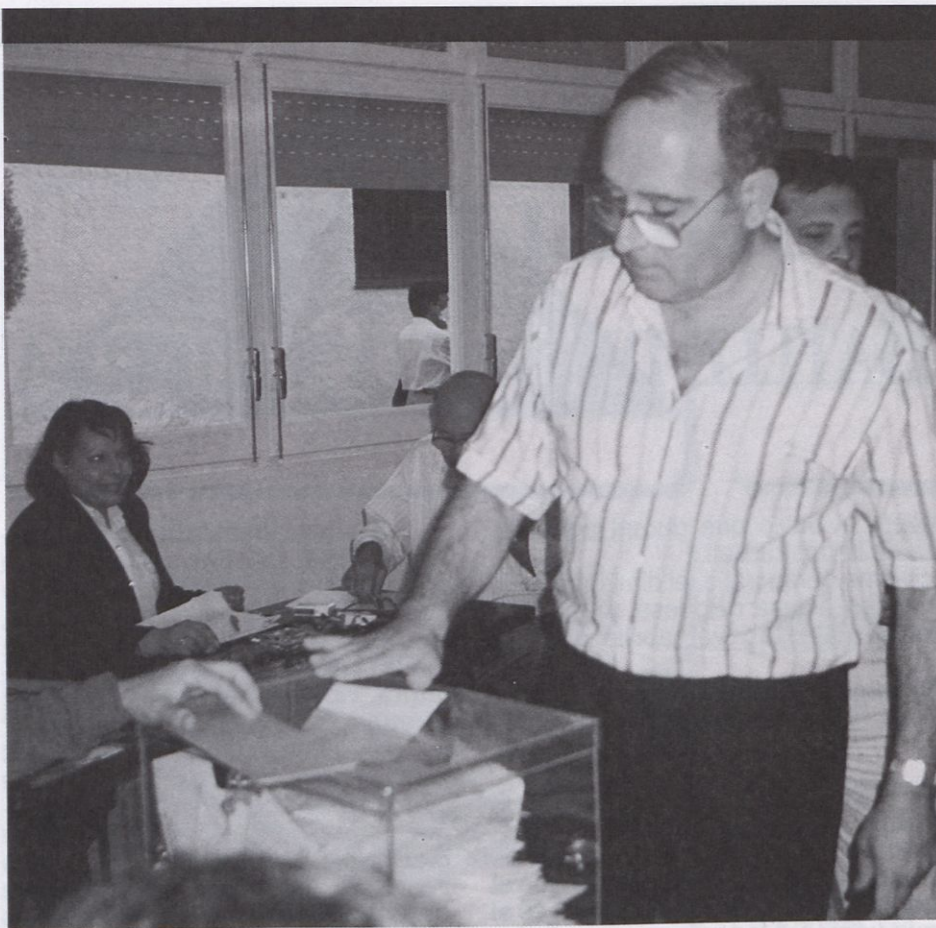

S'ha de reduir el percentatge que es cobreix per via executiva.

S'ha d'ampliar l'atenció al públic que era de 8 a 15 h i en l'actualitat és de 8 a 22 h de manera interrompuda. Podem dir que avui és treballa al dia en un percentatge molt elevat dels casos.

- La política municipal va portar certa polèmica. Ens pot avaluar la seva conjuntura actual?

- Els polítics hem de tenir molt clar quines són les prioritats i la tasca que volem que la policia local faci dins el municipi i, per tant, la nostra feina és la de fer comprendre i fer complir la tasca assignada. Tant uns com altres hem de tenir clar dues qüestions bàsiques, que estem aquí per servir i solucionar una problemàtica local, si així ho fem, no hi haurà cap problema entre Policia Local i el poble de Santa Cristina.

- L'acabament del local social per acollir els diferents serveis de: Policia, Sanitat, Cultura, Serveis Socials i Llar de Jubilats, es té estimació d'un cost aproximat de finançament?

- El cost per acabar el Local Social no té massa importància ja que és un cost relatiu, l'execució pot ésser feta de manera que no provoqui despeses considerables en períodes curts de temps, ja que la feina a fer, és d'interiors de l'edifici i no d'estructures.

- Es faran les Normes Subsidiàries de Planejament Urbà?

- Les Normes Subsidiàries de planejament es faran tal com s'indica en el nostre programa electoral amb caràcter d'urgència.

- El control de l'abocador d'escombraries i els abocaments

incontrolats, podrien tenir solució?

- El control de l'abocador d'escombraries no és que pugui tenir solució sinó que ha de tenir solució a nivell dels municipis afectats de manera prioritària.

- La conca hidrogràfica està en un moment baix de recursos, o es manté dins d'una normalitat?

- La conca del Ridaura està en un moment de recursos importants, com feia molts anys que no ho havia estat.

- S'ha reduït la taxa als industrials que fan servir l'escorxador. Això comportarà que aquest servei beneficiarà a més clients, i com a contrapartida, menys despesa al Municipi?

- La taxa aplicada als industrials l'any 1989 no tenia cap suport legal, ja que no existia cap ordenança aprovada al respecte i, per tant, el seu cobrament depenia exclusivament d'un acord entre l'Ajuntament i els carnicers, aquest acord no va ser possible ja que l'aplicació de taxa s'havia fet valorant les despeses ocasionades i el resultat donava un import de 11 pta per kg obtingudes comptant les despeses de neteja com a hores extres del personal cosa no lògica. Per altra part, l'Ajuntament aprova una ordenança per l'any 1990 per un import de 9 pta per kg, cosa incomprensible quan l'any anterior estava a 11 pta.

Varem proposar que aplicariem la taxa de l'any 89 a 9 pta per kg igual que l'any 1990, cosa que els carnicers varen recolzar i acceptar.

Aquest fet no vol dir que el servei beneficiarà a més clients, avui per avui no ens ha arribat cap més sol·licitut per fer-ne ús.

- Considera el seu Consistori, dedicar un pressupost just i realista, per desenvolupar amb èxit la base per a l'educació de l'alumnat?

- Més que dir si el pressupost municipal a nivell d'ensenyament és just i realista, cal dir en primer lloc que s'ha d'establir una grata harmonia entre Associació de Pares, Consell escolar, mestres i Ajuntament.

- Parlem de les necessitats més apremiants i vitals per l'assistència Sanitària?

- No hi ha necessitats apremiants i vitals per l'Assistència Sanitària el que cal és fer una valoració molt exhaustiva per poder millorar el servei.

- La Zona Industrial per crear més llocs de treball, està en fase d'estudi?

- La Zona Industrial és evident que crea llocs de treball, però ha d'ésser una indústria no contaminant i ha de quedar inclosa en les normes subsidiàries.

- El turista o millor dit, qui té residència a Santa Cristina està molt absent de la vida mateixa del poble. Si creem una infraestructura de servei per un poble que pot arribar a tenir fins a quinze mil residents amb una base d'autoctons de mil quatre-cents, no seria bo sensibilitzar-nos i preguntar-nos què es pot fer?

- Sí, crec que seria molt bona aquesta sensibilització per voler fer coses, però tal com vostè diu, és molt difícil aquest fet amb persones que solament passen un mes a l'any en el seu domicili de Santa Cristina, però crec que és una feina a fer entre tots i amb resultats a obtenir de molta importància.

- Els tribunals varen fallar en contra del Pla del Nordest aprovat per Urbanisme, aquest va ésser aprovat inicialment per l'Ajuntament (10-3-81) i per la Comissió Provincial d'Urbanisme el (15-12-82). Ens en pot fer un raonament?

- Ha de quedar molt clar que amb aquest pla parcial l'Ajuntament va fer una actuació totalment legal i, per tant, la problemàtica i el litigi en qüestió va ésser d'Urbanisme i d'alguns propietaris, mai ha existit cap fet judicial amb l'Ajuntament.

- El dia 17 de juny d'aquest any va sortir un edicte firmat per vostè, per una convocatòria de nou mesos per ampliar la plantilla de Serveis de l'Ajuntament de Santa Cristina d'Aro,

amb l'endeutament que s'ha dit que portaven les arqués municipals. No sembla molt precipitada aquesta decisió?

- Un endeutament municipal com el nostre ha estat produït per molts factors i un d'ells és el de despeses de personal, però això no justifica que no s'hagi d'ampliar amb urgència la plantilla de la brigada municipal, és a dir:

La brigada municipal és deficitària quan a personal per mantenir una neteja, mínimament decent. Aquest fet provocaria més despeses? Jo crec que no, tenint en compte que es reduiran notablement les hores extres, que de l'1-1-91 al 31-5-91, ja s'havia acumulat un valor de 7.700.000 pta i per altra part, tal com diu, en el ple esmentat la consellera Sra. Puigvert, amb el sou que estalviem durant 6 mesos del sargent de la Policia Municipal es paga de sobres el personal de la brigada contractat. Pertant, la decisió no és participada sinó necessària, en especial per l'època de l'any que ens trobem.

Referent a l'endeutament en aquests moments quan encara no està comprovada totalment la situació definitiva referida a aquest tema, sí que puc avançar que a final de juny, la quantitat manifestada pel nostre grup durant la campanya electoral passada queda curta. No tant sols era certa sinó que encara és superior.

- Sabem que és un entusiasta de l'esport. L'equip de tercera divisió és el que més tinta ha fet córrer,

com està la seva situació actual tan econòmica com esportiva?

- Segons les converses mantingudes entre els antics dirigents del Cristinenc i els dirigents de l'Espanyols, crec que la donació de la fitxa federativa del Cristinenc a canvi de pagar part de les despeses de l'equip portarà una reducció de l'endeutament del Cristinenc, cosa important i positiva, però amb el que no estic d'acord és amb el muntatge de l'última assemblea, ni de la manera que s'han portat les negociacions i per tant, no veig clara la liquidació de manera total de l'endeutament esportiu de l'equip de 3a Divisió.

- Què ens pot dir de la Variant?

- De la variant podem dir que per la precipitació municipal en la seva aprovació i la falta de diàleg amb els ciutadans afectats pel canvi de traçat, ens trobem en una situació pràcticament sense possibilitats d'actuació. Tot i això hem fet gestions per tal de millorar l'enllaç de la sortida de Santa Cristina direcció Sant Feliu de manera que no crei una barrera que dificulti la visibilitat del municipi i al mateix temps tingui un accés dels vehicles procedents de Barcelona direcció St. Feliu- Platja d'Aro que puguin entrar pel costat del pont del Riudaura. Per altra part l'enllaç de davant la zona esportiva serà traslladat més cap a la cruïlla de Solius a fi de deixar lliure aquesta zona. A més hem sol·licitat que l'antiga carretera es cedeixi al municipi com a carrer normal.

- Podem analitzar ja la tasca de cada un dels regidors?

Serà la següent:

- Finances i Hisenda Municipal: Josep Rosés i Barceló.
- Urbanisme i Obres Públiques: Xavier Congost i Amagat.
- Cultura i Ensenyament: Concepció Puigvert i Reixach.
- Ordre Públic i Seguretat Ciutadana: Josep Llena i Rocosa, i Josep Rosés i Barceló.
- Serveis Municipals: Jordi Aviñó i Rovira, i Ramon Tura i Dalmau.
- Festes i Turisme: Josep Rosés i Barceló.
- Sanitat i Serveis Socials: Ramon Tura i Dalmau.
- Esports: Ramon Tura i Dalmau.
- Agricultura, Indústria i Comerç: Jordi Aviñó i Rovira, i Xavier Congost i Amagat.
- Sr. Josep Llena i Rocosa
- Consorci de la Costa Brava.
- Mancomunitat Intermunicipal Voluntària de la Conca del Ridaura.

- Entitats urbanístiques col·laboradores del terme municipal.

- Fundació Ràdio Santa Cristina. Sr. Josep Rosés i Barceló
- Mancomunitat Turística de la Costa Brava.
- Fundació Ràdio Santa Cristina. Sr. Jordi Aviñó i Rovira
- Consorci de la Costa Brava.
- Mancomunitat Intermunicipal Voluntària de la Conca del Ridaura. Sra. Concepció Puigvert i Reixach
- Mancomunitat Intermunicipal del Baix Empordà per a Disminuïts Psíquics.
- Consell Escolar de l'Escola Pública de Santa Cristina d'Aro. Sr. Ramon Tura i Dalmau
- Centre Recreatiu i Esportiu Cristinenc. Sr. Xavier Congost i Amagat
- Entitats urbanístiques col·laboradores del terme municipal.

- El treure les pilones del carrer Teulera, ha estat decisió del nou Ajuntament o s'ha consultat amb els afectats?

- El treure les pilones del carrer Teulera ha estat decisió del nou consistori, tal com estava anunciat en el nostre programa electoral, però prèviament amb data 24-6-91 en una consulta als afectats, per majoria es va acordar retirar totes les pilones.

- L'actitud del Punt Diari parlant de vostè, la considera més d'atac personal que informatiu?

- L'actitud del Punt Diari envers la meva persona crec que realment ha estat una actitud imparcial d'uns fets en què la meva persona no tenia res a veure; per tant m'ha perjudicat la imatge a nivell exterior, però, tal com s'ha pogut comprovar, a nivell local no ha tingut cap mena d'incidència en la meva personalitat i credibilitat envers el poble de Santa Cristina d'Aro. Si que puc dir que després de tanta crítica cap a la meva persona vaig intentar que publiquessin un escrit abans de les eleccions municipals i, en primer lloc, em van dir que era massa llarg, indicant que si el reduïa me'l publicarien, el propi Punt em va enviar una reducció que consideraven convenient, que vaig acceptar de manera total i, avui per avui, encara espero que es publiqui. Crec que això explica moltes coses.

- Li han quedat moltes coses al cap. Espero poder tenir alguna altra xerrada.





carnisseria xarcuteria

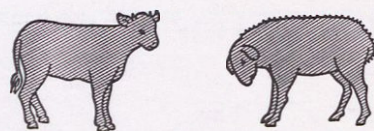

MARTI COLL

Avda. La Pau - ☎ 81 85 42

PLATJA D'ARO

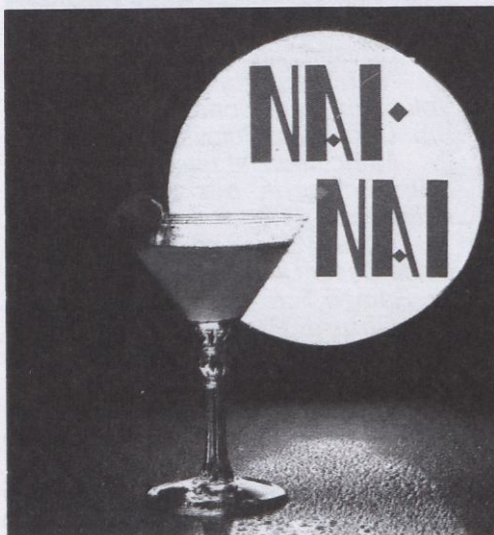

HARROUS
BAR
Eurocenter
PLATJA D'ARO

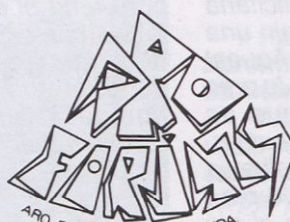

ARO FORJATS S. COOP. C. LTDA

ELECTRICITAT - FONTANERIA
SERRALLERIA - CALEFACCIÓ

c/. Les Sorres, s/n.
Tel. (972) 81 89 91

17853 CASTELL D'ARO (Girona)



Ctra. Palamós, 18-20
Tel. (972) 81 73 66

PLATJA D'ARO (Girona)

alta perruqueria masculina
centre de postiseria
manicures



JOHN MARY

C/. Pineda del Mar - GALERIES BONA
Tel. 81 78 02 - PLATJA D'ARO
COSTA BRAVA

FOTO-FLASH

Reportajes Fotográficos
Fotografía
Color - Bodas

ctra. Sant Feliu, 7 - Tel. 81 75 82
PLATJA D'ARO

Restaurant Bahia



Obert tot l'any

Passeig del Mar, 17-18 - Telèfon 32 02 19
SANT FELIU DE GUÍXOLS (Girona)

CONFESIONS FERROVIÀRIES

Els trens tenen una gran tradició, un encant especial que no tenen els altres mitjans de transport. Parlo per mi, és clar. Exposar aquesta dèria personal en una revista que porta per nom «El Carrilet», em sembla una cosa enraonada.

Tot i que no sóc donat a cap mena de col·leccionisme, comparteixo amb el senyor Soteras, el personatge de la Granja de *la Vida en un Xip* de TV3, aquest amor nostàlgic, una mica irracional, tacat de veneració romàntica, pel món ferroviari.

No sóc home de grans viatges, però els pocs que he fet, els que recordo amb més afecte i aquell punt d'enyorança inexplicable, són els que he fet amb tren. Viatjar en els tres europeus, vull dir els dels Pirineus en amunt, a l'encant romàntic i irracional s'hi afegeixen totes les delícies de la racionalitat, puntualitat, netedat, rapidesa, eficàcia en tots els serveis, estacions acollidores, tot funcionant amb la precisió d'un rellotge suís... fent una combinació gairebé perfecta.

I amb tot això no vull pas negar que altres aventures ferroviàries, més primàries, més pròximes al desgavell dels països tercermundistes, no tinguin un alt grau d'emoció aventurera, pintoresca, fins i tot agradables, potser, per als qui són amants de l'imprevist, de la deixadesa i el desordre amb un pensament d'anarquisme caòtic. No és el meu cas. I de vegades em dol. Mai no he viatjat a l'Índia, o a Mèxic, o a Egipte, on diuen que un aventurer d'esperit amb bones dosis de paciència pot gaudir a cor què vols de totes aquestes delícies.

El viatge amb tren que m'hauria agradat de fer, i que em dol de no haver fet, és el que encara es pot fer amb el transiberià, des de Moscou fins a Vladivostok. Aquest és encara un dels viatges que té per a mi l'atracció suficient per sentir una mica de recança de no haver-me decidit a fer-lo. Té l'enigma del món soviètic, ara en descomposició, i la vastitud misteriosa del continent asiàtic. Passar-hi, encara que només sigui lliscant damunt els rails de la ferrovia, és un al·licient gens menyspreable. Alguns viatgers que ho han fet han deixat llibres escrits explicant aquest llarg trajecte. N'he llegit algun. Mai, però, no he parlat amb ningú que l'hagi fet. Les meves informacions són, doncs, purament llibresques. Si hagués de raonar què és exactament el que m'empeny cap a aquelles latituds no ho sabria pas fer. Però si mai em lleu de fer-ho, a finals d'estiu o principis de tardor, hi aniria

sense gaire equipatge, només el més imprescindible, i amb uns quants llibres d'aquests que sempre queden arraconats esperant el moment de ser llegits. Llibres d'aquells que fan mandra posar-s'hi. Llibres que duren més d'un dia de lectura constant. Llegir en un vagó de tren, amb el paisatge circulant a l'altra banda de la finestra, sense cap altra preocupació que la de matar el temps, i veure passar el món, és un dels grans plaers que ens podem permetre els sedentaris amb tendència a la solitud. I si el tren té un bon servei de cafeteria ambulant, la comoditat i el plaer arriben a uns límits certament impossibles de descriure. És la pura delícia dels sentits i de l'intel·lecte. Si a més a més no hi ha cap raó per tenir pressa en arribar al destí final, perquè el viatger està convençut que és el mateix trajecte, i no pas el destí final, el que realment val la pena de ser viscut

intensament, el resultat pot arribar a ser vertaderament remarcable.

Arribat en aquest punt de convicció extasiada em ve una pregunta que em martelleja el cervell. Si tot això és cert, si viatjar en tren pot oferir tantes comoditats i tants avantatges, si el seu poder de seducció és tan gran, com és que en aquest país que no acaba de ser ni carn ni peix, els tinguem tan oblidats, tan deixats de la mà de Déu? Com és que no hi ha un pla de comunicacions ferroviàries fet amb racionalitat centreeuropea, fet amb el cap i no pas amb els peus, que ens permeti desplaçar-nos pel país d'una manera còmoda i civilitzada, neta i feliç? Com és que per fer qualsevol trajecte hem de dependre del primari i anguniós automòbil? Continuarà.

JOAQUIM PIJOAN





Nou cartipàs municipal

Després de les passades eleccions que donaren de nou el govern local als socialistes, l'alcalde Antoni Juanals ha nomenat com a tinent d'Alcalde, els següents regidors:

- 1r tinent d'alcalde Sr. Josep Muñoz
- 2n tinent d'alcalde Sr. Francesc Bañeras
- 3r tinent d'alcalde Sra. Ma. Àngels Gálvez
- 4t tinent d'alcalde Sr. Joan Fons
- 5è tinent d'alcalde Sr. Salvador Calabuig

Així doncs, quatre grans àrees es configuren en l'organigrama del nou consistori guixolenc.

L'àrea de Règim Intern que, amb la policia municipal, gravita sobre Josep Muñoz. Regidor que continua, però, al cap de Cultura, Ensenyament i Esports.

De l'àrea de Serveis Personals, pel que fa a la gestió dels Serveis Socials, Salut pública i Consum, n'assumeix la direcció la Ma. Àngels Gálvez.

Informació, Participació i Relacions Ciutadanes van a càrrec d'en Salvador Calabuig, antic col·laborador del *Carrilet*.

Fina Carreras dirigeix el servei de Lleure i Agermanaments. I el jove Antoni Escobar s'inicia en el camp de les Festes i Joventut, essent adjunt a l'àrea d'Esports.

L'àrea d'Urbanisme i de Medi Ambient, quant a Medi Ambient, Obra pública, manteniment i cementiri, la gestiona Francesc Bañeras. Joan Fons, ho fa en matèria de llicències i disciplina urbanístiques. Mentre que Joan Ribas es fa càrrec dels projectes urbanístics i planejament.

L'àrea d'Economia i Finances es delega a Joan Fons. Dins d'aquesta àrea, en Salvador Calabuig es dedica a promoció turística i dinamització econòmica, i Joan Dilmé, al departament de Comerç.

L'enllaç entre Platja d'Aro i Calonge

El tram de la variant entre Calonge i Platja d'Aro està pràcticament enllestit i un cop entri en servei, descongestionarà el trànsit de la carretera de la costa que tantes retencions provoca sobretot durant l'estiu. La construcció d'aquesta carretera ve essent molt polèmica pels problemes continuats que han ocasionat les obres a les cases del barri de Treumal properes a la carretera per la qual cosa han estat paralitzades diverses vegades. Si aquests problemes amb els propietaris de la zona no es reproduïen, el vial, de 4,5 km amb dos carrils de 3,5 m cadascun podria entrar en servei aquest mateix estiu.



La revetlla de Sant Joan a Sta. Cristina

Aquest any la revetlla de la festivitat de Sant Joan a Santa

Cristina d'Aro, s'ha celebrat a la plaça del President Irla. Aquesta iniciativa va ser premiada amb l'assistència de nombrós públic que portava molta marxa. L'acte fou organitzat per la conselleria de Festes i Turisme amb el conseller en cap: Sr. Josep Rosés i la col·laboració del futbol base.

D'altra banda els veïns del carrer Centre de Santa Cristina d'Aro, celebraren per segon any el sopar de germanor per la revetlla de Sant Joan. Assistiren uns cinquanta veïns i amics, i van gaudir d'una coca de tres metres de llarg. Amb l'amistat, l'alegria i vells records es va brindar fins el proper any.

Nova polèmica a l'entorn de l'ampliació del port esportiu

El geògraf guixolenc, col·laborador de la nostra revista, Josep Donaire una vegada més ha donat a conèixer les seves objeccions quant a la reconversió del port guixolenc i de l'estudi d'impacte.

No ha sobtat a ningú l'actitud del jove professor, adscrit al departament de Geografia de l'Estudi General, perquè en altres ocasions ja havia presentat públicament els seus dubtes, seriosos, respecte a la reconversió del port comercial.

Fins aquí tot sembla positiu, ja que el nou consistori comptarà amb nous elements de judici a l'hora de decidir quelcom, la qüestió s'enterboleix quan el document esmentat el subscriu també l'ex-alcalde Josep Vicente i el seu fill.

Segons Llorenç Alarcón Geli, pseudònim d'un conegut guixolenc prolífic en escriure cartes de caire polític, l'ex-alcalde no pot ara parlar de preocupacions per l'espai visual urbanístic de Sant Feliu, ja que durant el seu llarg mandat sembla que aquella preocupació no la tenia; ans el contrari (Sant Elm, volta de l'Ametller, Sant Pol, etc... (Diari de Girona, 2-7-91).

Sigui com sigui, el tema —cal preveure-ho— donarà molt de sí i la nostra revista tindrà més d'una ocasió de tornar-ne a parlar.

Jornades sobre àmbit jurídic i normalització lingüística

Aquestes jornades organitzades pel Departament de Justícia de la Generalitat han tingut lloc els passats dies 27 i 28 de juny a Platja d'Aro. El debat d'aquest dos dies s'ha concretat en diverses conclusions: reivindicar que l'oficialitat del català a l'Administració de Justícia sigui real i no solament formal, aspecte que s'hauria d'assolir amb el desplegament de la Llei Orgànica del Poder Judicial i canviant la Llei de Normalització Lingüística. L'obtenció de dades fiables de l'ús del català en l'àmbit jurídic, la coordinació de les institucions, la realització de campanyes de promoció, són algunes de les accions proposades com a més necessàries. A nivell d'ensenyament es considera prioritari que a totes les universitats catalanes es pugui fer la carrera de dret íntegrament en català. Pel que respecta a l'àmbit estrictament judicial, es proposa la creació d'una oficina de traductors i l'exigència del català en la secció dels funcionaris de l'Administració de Justícia.

Exposició a l'antiga estació de Santa Cristina

A la Sala, antiga estació de Santa Cristina d'Aro, va tenir lloc la inauguració de l'exposició del pintor Andrés Francesch, sota el títol «Temes de França i d'Holanda».

Obra pictòrica amb materials a l'oli i l'acrílica sobre fusta, de fins traçats lineals amb colors molt intensos.

Seguint la línia marcada, per l'anterior consistori amb la persona de l'exconseller Sr. Palomeres. Aquesta temporada d'estiu podem tornar a gaudir d'altres actes culturals, organitzats per la Conselleria de Cultura sota la tutela de la seva titular Sra. Concepció Puigvert.

DIADA DE L'ESCOLA A SANTA CRISTINA

Permeteu-me, pares, mestres i quitxalla, aquesta meva intromissió a la vostra festa amb aquesta petita anàlisi del que ha estat la diada per a un observador.

Veient-vos a tots m'adono que els nostres valors humans de convivència i participació són encara molt arrelats. Aquest desig de fer content els altres amb la conversa, el joc i la correcció, és d'una naturalitat que esborra tota ficció.

Conversa: amena, parlant de moltes coses, sense cap poder en concret, però deixant anar veritats com temples.

Joc: competitiu, però sense cap humiliació, només per passar-ho bé.

Correcció: acceptant les qualitats de cadascú, tothom en aquesta vida és hàbil amb alguna cosa.

Aquest viatge amb carrilet, amb parades a moltes estacions. Quan et trobes una d'aquestes voldries fer parada final. Però també penses poder continuar per mirar de trobar-ne una altre i sinó, almenys poder explicar el que has vist en aquesta.

Per molts anys.

Amadeu

Centenars de noies i nois guixolencs han començat les seves activitats d'estiu als casals i colònies

La possibilitat de fer jocs, esports, tallers, monogràfics, ludoteca i excursions, a través dels casals guixolencs, s'ha ofert als nois i noies de Sant Feliu, qui, a més i segons la seva edat, poden fer també tennis, piragüisme i activitats subaquàtiques.

D'altra banda, a les colònies a Casa Nova d'en Colomer (Riudarenes), Can Toni Mola (Castanyet), El Company (Vilanova de Sau) i a Casona d'Age [Aja] (Cerdanya) podran prendre part en altres activitats pròpies de la natura i en d'altres aventures.

Els més grandets tenen l'ocasió d'emprendre una *ruta al Delta de l'Ebre, de fer una acampada a Beget* i les noies de *viatjar, amb intercanvi, a Bourg de Peage*. Excursions amb bicicleta, muntanyisme, orientació, iniciació a l'espeleologia i a l'escalada, tècniques de supervivència, etc., tot això i més enguany podran fer els nostres joves.

III Encontre d'economia de S'Agaró

El cap de setmana de Sant Joan, S'Agaró ha tornat a acollir l'Encontre d'Economia que ha tingut com a principal protagonista el ministre d'Economia Carlos Solchaga que va cloure aquestes jornades organitzades pel Col·legi d'Economistes de Catalunya i la Universitat de Barcelona i que comptà també amb la presència del conseller d'Economia de la Generalitat, Macià Alavedra, l'alcalde de Barcelona, Pasqual Maragall i el president de la Cambra de Comerç de Barcelona, Antoni Negre. Solchaga aprofità l'acte per comentar importants qüestions del seu departament relatives al pacte de competitivitat, declaracions de les quals se n'ha fet ressó la premsa nacional.

El centenari del tren de Sant Feliu

L'any vinent s'acompliran 100 anys de l'establiment del tren a les nostres contrades. Per aquest motiu, així ens consta, s'han començat a moure diverses persones interessades en el tema.

Seria interessant que, a nivell municipal, els nostres pobles es coordinessin per tal de poder commemorar l'aniversari amb més recursos i, per tant, amb més eficàcia i festa.

Es parla d'una exposició itinerant (exhibir maquetes, documentació, fotografies, objectes, etc.), d'un vídeo, de la publicació d'un cartipàs amb fotografies del tren.

A Perpinyà, als arxius departamentals, hi ha una exposició també de trens, que ens pot donar una idea de com podria ser la nostra.

Exposició al monestir de la X Biennal Internacional de Fotografia 91

De l'11 de juliol al 18 d'agost a la sala d'exposicions del monestir té lloc la important mostra de la *X Biennal Internacional de Fotografia Europa 91*. Premis internacionals de fotografia en la modalitat de color.

«La Caixa» n'ha fet possible la realització.

Fotògrafs de mig món han aconseguit unes imatges, la seva creació artística, que són alhora testimoni i denúncia de la problemàtica de la nostra vida i que presenten ensems altres temes, altres possibilitats, interessants.

Es tracta, doncs, d'anar recollint aquest tresor artístic i exhibir-lo en part, oferint al públic —avui al de Sant Feliu— una visió conjunta dels temes tractats.

L'horari de l'exposició és de 6 a 9 del vespre tots els dies, festius inclosos.

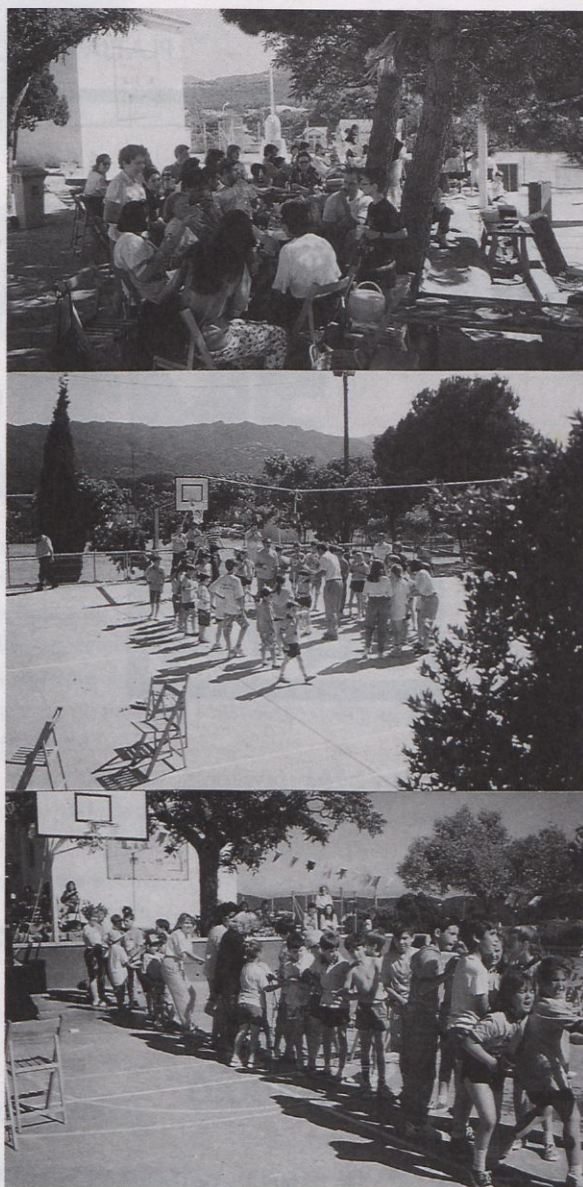

DISCO B.B.



PLATJA D'ARO



CARNS, CARGOLS, ESCALIVADA...

Tot a la brasa.

Obert a partir de les 20 h.

Tel. 81 73 75 - PLATJA D'ARO

INSTALACIONES



**LLUM
AIGUA
CALEFACCIÓ**

Ctra. Sta. Cristina, s/n - Tel. 81 80 13 - PLATJA D'ARO (Girona)

NOU TELÉFON PER ATENDRE SUBSCRIPCIONS I PUBLICITAT (TARDES):

82 64 19

Desitjo subscriure'm a la revista **EL CARRILET**

Nom i cognoms _____

Adreça _____

Població _____

SIGNATURA

DOMICILIACIÓ BANCÀRIA

Data _____

Nom i cognoms _____

Compte corrent / llibreta d'estalvis núm. _____

Banc / Caixa _____

Sucursal _____

Senyors, agrairia que, amb càrrec al meu compte, paguin fins nova ordre
eis rebuts presentats per la revista **EL CARRILET**

SIGNATURA

Retornar a: EL CARRILET - Apartat 107 - 17250 PLATJA D'ARO

LLAGOSNET

**PRODUCTES DE MANTENIMENT
HOSTALERIA I INDÚSTRIA**

Distribuidor de



i SPARTAN



Tel. (972) 81 84 70

Ctra. Sta. Cristina - 17250 PLATJA D'ARO - CASTELL D'ARO

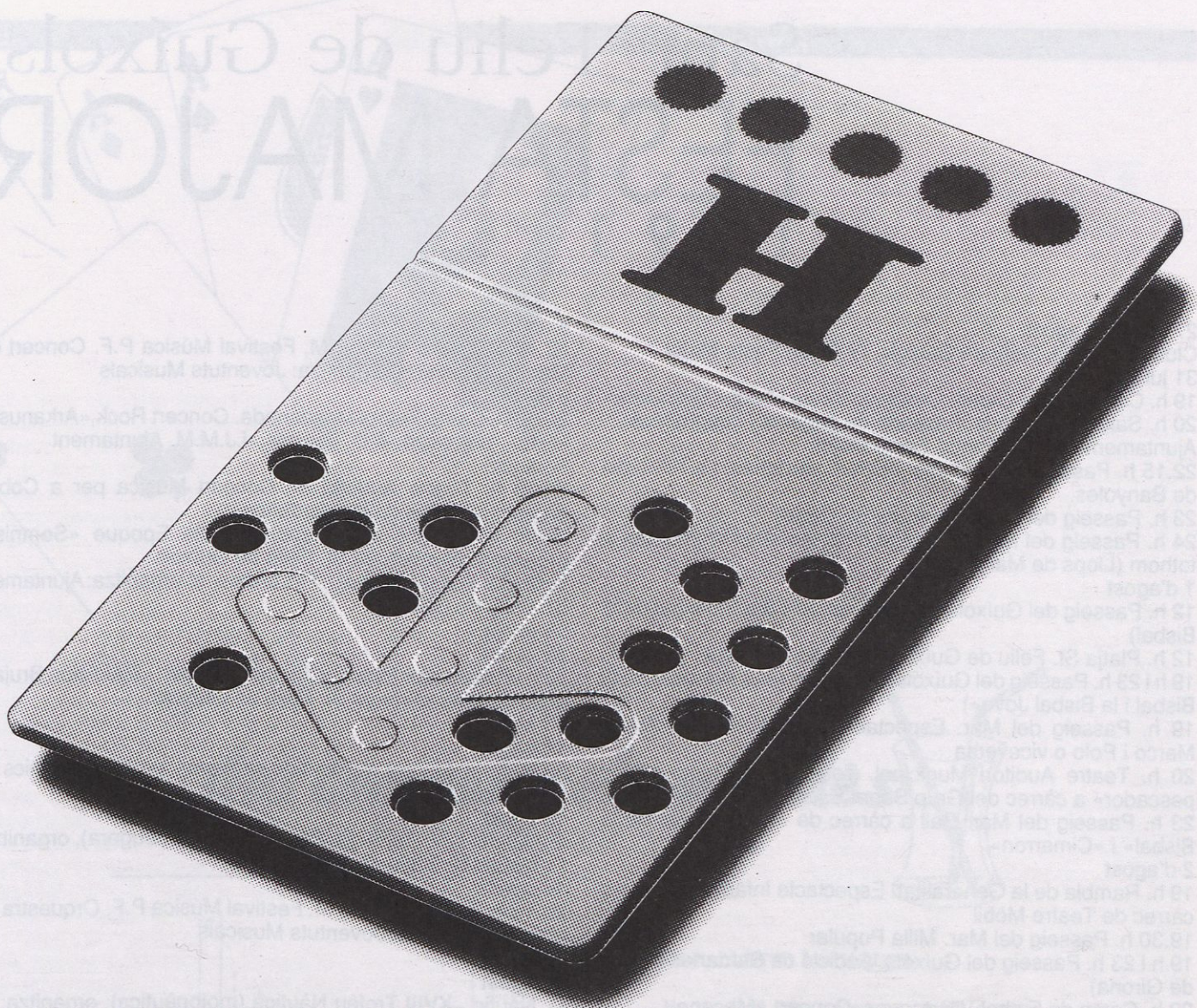

LA FEINA BEN FETA AL TURISME.

La feina ben feta al turisme vol dir modernitzar els establiments, millorar la qualitat dels serveis, diversificar l'oferta, incrementar l'oferta complementària i professionalitzar al màxim tots els professionals del sector.

Per aconseguir-ho, vostè no està sol, i per això la Generalitat l'ajuda amb iniciatives com les següents:

- Programa d'inversions per a la modernització dels allotjaments turístics.
- Programes de creació i millora d'allotjaments turístics a l'interior i a la muntanya.
- Programes de turisme de neu: estacions d'esquí.

- Programes de construcció, ampliació i millora de les instal·lacions nàutiques i dels ports esportius.
- Programes de creació i potenciació d'ofertes turístiques especialitzades: camps de golf, parcs aquàtics, turisme d'aventura.
- Programa de formació i reciclatge dels professionals turístics.

Si en vol més informació, adrexi's al Servei Territorial del Departament de Comerç, Consum i Turisme de la Generalitat de Catalunya,

Travessia de la Creu, 1, 1r-2a -17002 Girona

Perquè tant la Generalitat com vostè sabem que la feina ben feta al sector turístic no té fronteres.



GENERALITAT DE CATALUNYA

CATALUNYA **UN PAS** D'EUROPA

Sant Feliu de Guíxols

FESTA MAJOR

1 9 9 1

27 juliol a 4 agost.

Club Tennis St. Feliu de Guíxols. IV Open Festa Major

31 juliol

19 h. Carrers de la Ciutat. Cercavila Festa Major «Tirotitaina»

20 h. Saló de sessions: Passada de gegants i capgrossos

Ajuntament S.F.G. - Pregó Festa Major

22.15 h. Passeig del Guíxols. Audició sardanes: La Principal de Banyoles.

23 h. Passeig del Mar. Esbart de St. Cugat

24 h. Passeig del Mar. Cantada d'Havaneres i cremat per a tothom (Llops de Mar)

1 d'agost

12 h. Passeig del Guíxols. Aperitiu concert (La Principal de la Bisbal)

12 h. Platja St. Feliu de Guíxols. Jocs de Cucanya

19 h i 23 h. Passeig del Guíxols. Sardanes («La Principal de la Bisbal i la Bisbal Jove»)

19 h. Passeig del Mar. Espectacle infantil. «Teatre Arca» Marco i Polo o viceversa

20 h. Teatre Auditori Municipal. Teatre: «La Barca sense pescador» a càrrec del Grup Benet Escriba

23 h. Passeig del Mar. Ball a càrrec de «La Principal de la Bisbal» i «Cimarron»

2 d'agost

19 h. Rambla de la Generalitat. Espectacle Infantil: «Mutis» a càrrec de Teatre Mòbil

19.30 h. Passeig del Mar. Milla Popular

19 h i 23 h. Passeig del Guíxols. Audició de Sardanes (Ciutat de Girona)

22 h. Camp de Futbol Vilartagues. Concert «Mecano»

24 h. Passeig del Mar. Ball (Clan)

3 d'agost

19 h. Plaça Salvador Espriu. Espectacle infantil: animació i escuma a càrrec del grup «Saragata»

Club nàutic. XVI Trofeu Tortuliana (creuers)

Club nàutic. XVIII Trofeu Ciutat St. Feliu de Guíxols (vela lleugera)

19 h i 23 h. Passeig del Guíxols. Audició de sardanes a càrrec de «La Principal de Llobregat»

22 h. Carrers de la ciutat. Corre-foc

24 h. Passeig del Mar. Nit ganxona: rock amb «Quercus» i ball amb «Els Sherpas»

4 d'agost

9 h. Pavelló Municipal d'Esports. Cursa de Mountain-Bike (organitza: C.E. Montclar, Associació Turística Guixolencs i Ajuntament de Sant Feliu de Guíxols)

Club nàutic. Gimcana, II Trofeu nàutica Vall-Ilosera) (motonàutica)

18 h. Teatre auditori municipal. Sarsuela: «Marina» (companyia del Mestre Josep Ma. Damunt)

19 h i 23.30 h. Passeig del Guíxols. Audició sardanes: «La Flama de Farners»

23 h. Platja St. Feliu de Guíxols. Focs d'artifici

24 h. Passeig del Mar. Ball a càrrec de l'orquestra «Plateria»

5 agost

22 h. P. Salvador Espriu. Cinema al Carrer: «La Lambada», organitza: Ajuntament St. Feliu de Guíxols

6 agost

22.15 h. Monestir (Parròquia). Concert Música Barroca

7 agost

22 h. R. Generalitat. Audició sardanes, organitza: Amics de les sardanes

8 agost

22.15 h. Teatre auditori M. Festival Música P.F. Concert de Manuel Barrueco, organitza: Joventuts Musicals

9 agost

22.30 h. Camp Futbol Mascanada. Concert Rock «Arkanus» i «Sau», organitza: A.D. Guíxols, J.J.M.M. Ajuntament

10 agost

22.30 h. Teatre Auditori M. Concert Música per a Coblà, organitza: Amics de les sardanes

22.30 h. Pavelló M. d'Esports. Belle Epoque «Somnis», organitza: Ajuntament St. Feliu de Guíxols

Tot el dia. Passeig del Mar. Fira artesanal, organitza: Ajuntament St. Feliu de Guíxols

11 agost

12 agost

22 h. P. Salvador Espriu. Cinema al carrer: «Maldición Bruja», organitza: Ajuntament St. Feliu de Guíxols

13 agost

14 agost

22 h. Plaça Mercat. Audició de sardanes, organitza: Amics de les sardanes

15 agost

C. Nàutic. XIV Trofeu St. Elm-Open (vela lleugera), organitza:

C. Nàutic St. Feliu de Guíxols

16 agost

22.15 h. Teatre auditori M. Festival Música P.F. Orquestra de Moscú, organitza: Joventuts Musicals

17 agost

18 agost

C. Nàutic. XVIII Trofeu Nàutica (motonàutica), organitza: C. Nàutic S.F.

19 agost

22 h. P. Salvador Espriu. Cinema al carrer: «La Sirenita», organitza: Ajuntament S. Feliu de Guíxols

20 agost

22.30 h. Passeig del Mar. Cantada d'Havaneres. «Llops de Mar», organitza: Ajuntament S. Feliu de Guíxols

21 agost

22 h. Plaça Colom. Audició de Sardanes, organitza: Amics de les sardanes

22.15 h. Teatre Auditori M. Festival Música P.F. Filarmònica de Minsk

22 agost

23 agost

24 agost

Club Nàutic. XIV Trofeu Nàutica Casas (creuers), organitza: Club Nàutic S.F.G.

Club Nàutic/Port. XVI Trofeu Josep Anton (vela lleugera), organitza: Club Nàutic S.F.G.

25 agost

26 agost

22 h. P. Salvador Espriu. Cinema al carrer: «Joe contra el volcán», organitza: Ajuntament St. Feliu de Guíxols

27 agost

28 agost

22 h. Passeig del Mar. Audició de Sardanes, organitza: Amics de les sardanes

29 agost

30 agost

31 agost

22.30 h. Teatre Auditori M. Festival de Dansa



dos canyetes abraçades

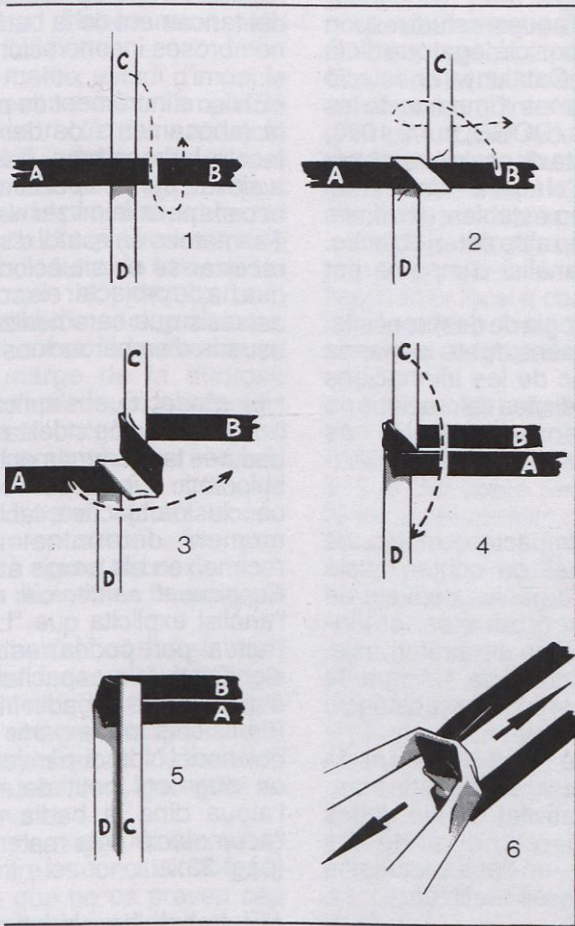

DUES PALLETES MÀGIQUES

Un joc fàcil d'improvisar en un bar o restaurant és el que m'ensenyà l'amic «REX», mag holandès ben conegut també a Anglaterra i que, curiosament, fa anys ballava flamenc amb un grup espanyol.

Amb dues palletes de les que els bars serveixen junt amb alguns refrescs, procediu a presentar el joc. Poden ser del mateix color, o millor, de diferent color l'una de l'altra.

Amb les dues palletes formeu una creu com al dibuix i aganteu-la pel centre amb dos dits de la mà esquerra (el gros i l'índex). Amb la mà dreta torneu la palleta V (vertical) passant l'extrem C per darrera de la palleta H (horitzontal) i per la part B (com en el dibuix 1).

A la part B li feu donar la volta a C, tal com marca la fletxa (d'esquerra a dreta). Amb el dit gros i l'índex de la mà esquerra controleu la creu i els seus braços, que no canvien de postura.

La part A la desplaçeu ajuntant-la amb la part B, baixant la part C i ajuntant-la amb la D. Amb la mà esquerra teniu agafats D i C, i amb la dreta, A i B. Només falta estirar i les dues palletes surten de l'embolic.

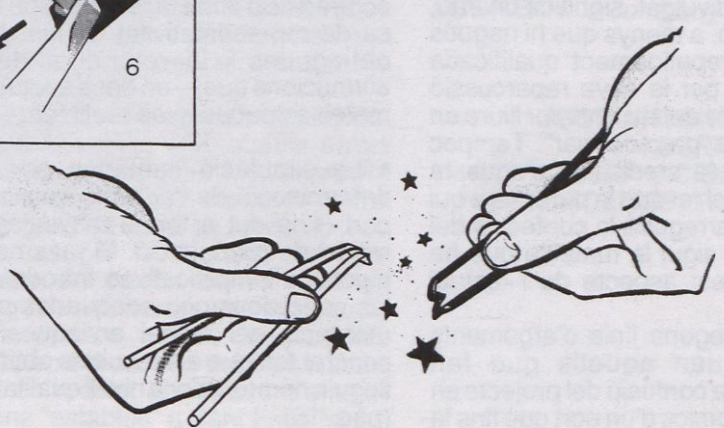

EL PORT FORA BADIA: BUSCANT EL DEBAT

El que aquí es pot llegir és un breu resum del document que els autors van lliurar i registrar a l'Ajuntament de Sant Feliu de Guíxols amb data de 20-6-91. La seva finalitat és que les consideracions que s'exposen siguin tingudes en compte en el futur desenvolupament d'aquest tema de tanta importància per a la Ciutat.

El text consta de dues parts, la primera de les quals exposa tot un seguit de consideracions generals que ja desaconsellen de bon principi la solució d'ampliació del port nàutic proposada i, reconeixent la necessitat de reconversió de la infraestructura existent, es decanten cap a un altre tipus de solució. La segona part és una anàlisi detallada del desafortunat "Estudi d'Impacte" que fins ara és l'únic element contrastable del projecte d'ampliació amb una altra escullera.

Del resum del primer apartat en destaquem un seguit de punts que giren a l'entorn de diversos arguments:

Per una banda, i partint dels condicionants físics de la badia (molt tancada, fortament urbana), es denuncia que la intenció d'encabir-hi 1300 embarcacions i a la vegada tancar més la cala suposa un greu error de mesura amb greus repercussions paisatgístiques —pel tancament de les panoràmiques pels nombrosos màstils i per una escullera d'alçada indeterminada —sospitosa l'«omissió» d'aquesta dada de l'alçada en l'«estudi»— i ecològiques (per l'augment de contaminants i reducció de la mobilitat de les aigües).

En aquest sentit també es lamenta, pel que té d'intoxicador del parer dels destinataris de l'«estudi d'impacte», el fet que en la "projecció" vertical hi siguin dibuixades embarcacions a la nova dàrsena i, en canvi, no n'hi hagi cap de prevista en la superfície del mirall actual, donant a entendre que aquest serà alliberat d'ús nàutic. Aquest dibuix, àmpliament divulgat, significa un frau, voluntari o no, a menys que hi hagués la intenció, repetidament qualificada d'impossible per la seva repercussió econòmica, de deixar l'interior lliure en una mena de "parc de mar". Tampoc no beneficia la credibilitat d'aquesta visualització el fet que la persona a qui ha estat encarregada la confecció del Pla Especial sigui la mateixa que ha realitzat aquest aspecte de l'«estudi d'impacte».

En una segona línia d'arguments s'hi col·loquen aquells que fan referència a la confusió del projecte en termes econòmics d'un port que fins fa

poc temps els mateixos impulsors, Direcció General de Ports, considerava inviable pel seu elevadíssim cost degut a la "intempèrie" de vents i temporals de la nova escullera i a les profunditats en les quals s'hauria d'assentar, tot això sense dir-ne ara d'on vindrà el finançament. Per altre costat també es planteja el dubte de la licitud de l'ús que es pensa fer (en règim i d'accés probablement privat) d'un patrimoni públic com és l'escullera actual.

El segon apartat, d'anàlisi crítica de l'«estudi d'impacte», el reproduïm íntegrament.

ANÀLISI CRÍTICA DE L'ESTUDI D'IMPACTE

1. L'aparició d'aquest estudi respon a la particular disposició legal que dictà la Generalitat de Catalunya en relació a les diverses formes d'impacte de les grans actuacions (DOGC, núm. 1000, 3-6-1988). Aquesta disposició estableix la necessitat d'elaborar un estudi d'impacte, però no estableix uns límits de tolerància o cap altre criteri objectiu. Així, *qualsevol* anàlisi d'impacte pot ésser vàlida.

2. Dins la tipologia de despropòsits, el més comú és sens dubte la manca de suport empíric de les afirmacions realitzades. És a dir, les valoracions no es corresponen —i sovint es contradiuen— amb les dades presentades.

• A l'anàlisi de l'impacte ecològic, es reconeix l'alt nivell de contaminació dels compostos orgànics derivats de l'estany en els productes antiincrustants. Sense cap altra referència, l'informe considera que "L'impacte ambiental d'aquest tipus de substància també és prou minço".

3. És també molt freqüent la contradicció entre la reconeguda manca de representativitat de les dades obtingudes i la rotunditat de les afirmacions que —en base a aquestes mateixes dades— es realitzen:

• "La simulació numèrica per a la determinació de l'agitació interior del port, s'ha dut a terme mitjançant un model de propagació. Si més no, les hipòtesis simplificatives introduïdes i les condicions poc adequades per la utilització del model en aquest cas concret fan que els resultats obtinguts tinguin només valor a nivell qualitatiu..." (pàg. 16).

• "Un cop efectuat el disseny de planta definitiu de l'ampliació, és recomanable comprovar l'esmentat disseny mitjançant estudis més detallats o bé assaigs en model reduït, o bé estudis complets de simulació numèrica, amb la finalitat de verificar l'eficàcia del disseny" (pàg. 18).

• "Però a la menor fiabilitat de les dades visuals, s'hi ha d'afegir el fet que es disposa de pocs punts per a cada funció de distribució, per la qual cosa l'ajustament de rectes en el paper probabilístic només es pot considerar a efectes orientatius, ja que l'error comès pot ser molt greu".

4. L'estudi sobre el possible increment del nivell de contaminació —que consta d'una anàlisi sobre l'aportació directa i els factors derivats del tancament de la badia— presenta nombroses inconcrecions.

• El risc d'increment de pol·lució directa (abocaments de deixalles, aigües fecals, hidrocarburs...) és admès com a elevat, però s'apel·la al civisme dels usuaris per minimitzar els seus efectes. Tanmateix, un estudi d'impacte no pot recolzar-se en situacions ideals, sinó que ha de projectar els comportaments associats que caracteritzen molts dels usuaris d'embarcacions de lleure.

• El model que s'aplica per valorar l'impacte ecològic del tancament de la badia és tan summament reduccionista i hipotètic que no pot donar lloc a cap conclusió objectiva, tal i com —en un moment determinat del treball— reconeixen els propis autors.

En aquest sentit, cal remarcar que l'anàlisi explícita que "L'ampliació de l'actual port podria reduir de manera significativa la capacitat de bescanvi d'aigua entre la badia i la mar oberta. Els càlculs fets a partir dels resultats del model hidrodinàmic fan pensar en un augment petit de residència de l'aigua dins la badia que causaria l'acumulació dels materials solubles" (pàg. 23).

• El treball ha obviat completament l'impacte del nou port en el moviment dels sorrells i sediments en suspensió que poden modificar la morfologia de la platja i la configuració batimètrica de la badia.

5. L'anàlisi de l'impacte ecològic no ha encarat un problema cabdal: amb les limitacions abans explicitades, l'estudi ha previst un increment de la contaminació directa i una reducció de



la circulació de les aigües pel tancament de la badia. Però en cap cas han estat integrats ambdós estudis, és a dir, el resultat d'un increment de la pol·lució generada pels vaixells *al mateix temps* que una reducció de la mobilitat de les aigües.

La separació dels dos processos, permet dissimular l'impacte ecològic real.

6. L'anàlisi de l'impacte visual parteix de dos apriorismes que es contradueixen amb la intenció final del projecte: L'absència de naus dins la badia i una alçada del dic exterior molt poc significativa.

D'altra banda, les il·lustracions que pretenen justificar aquest estudi, són marcadament tendencioses, atès que al perfil actual, abusen dels tons foscos, mentre que al disseny projectat predominen els tons difosos, molt més agradables a l'ull humà.

7. Aquest mateix estudi d'impacte visual pretén emmascarar l'ampliació del port com si es tractés d'una actuació de rehabilitació urbana. Si el que realment es pretén és integrar el port en el paisatge urbà, no hi ha dubte que hom pot elaborar alternatives molt més solidàries amb l'entorn de la ciutat i el marc natural que la proposta continguda en l'estudi d'impacte presentat.

8. L'estudi sobre l'impacte social del port, al marge de la dubtosa metodologia emprada, no reflecteix l'opinió ciutadana sobre *aquest projecte d'ampliació*, sinó simplement sobre *la requalificació del port*. És a dir, els entrevistats no estan donant el seu parer sobre la proposta concreta, sinó que es limiten a opinar sobre l'evident necessitat de remodelar l'espai portuari.

D'altra banda, resulta molt significatiu que les condicions que imposen els entrevistats ("Suposo que tècnicament s'està preparat per fer una cosa que no perjudiqui ecològicament" <pàg. 41>) són totalment ignorades en el projecte concret.

9. És interessant remarcar la contradicció entre les conclusions finals on s'estableix que no es preveu cap tipus de risc contaminant i l'asseveració reflectida en l'estudi sobre l'impacte social, que literalment afirma que "S'ha de tenir en compte, tal com manifesta l'estudi del Dr. Cruzado, que una base nàutica amb un miler d'embarcacions produirà una sèrie d'elements contaminants" (pàg. 47).

10. L'anàlisi econòmica parteix de l'apriorisme de què el fet que treballadors guixolencs es desplacin a

Platja d'Aro és un signe de decadència econòmica. Una ullada als darrers treballs sobre organització territorial (J. Clusa, 1988), mostren que en molts casos aquest desplaçament testimonia la centralitat de la ciutat residencial.

En altre sentit, cal remarcar que l'estructura territorial catalana tendeix a articular-se a nivell micro-econòmic, en unitats que superen l'àmbit estrictament municipal. És a dir, que la Vall d'Aro és una àrea territorial indissoluble (Ll. Casassas, J. Clusa, 1981).

11. L'estudi de la relació cost-benefici queda reduït a l'estudi de la relació benefici-benefici, o sigui que s'estableixen els sectors econòmics que restaran estimulats pel nou port (beneficis), però s'ignora el possible cost econòmic que implicaria.

En aquest sentit, s'ha d'estimar quin és el resultat de la desaparició del moll comercial o quines serien les conseqüències d'una recessió turística de qualitat, descontenta amb l'increment de la contaminació hídrica i/o l'impacte visual de la nova construcció.

12. Els càlculs realitzats per determinar el grau de creixement de l'economia local a conseqüència de la implantació del nou port, es basen en hipòtesis excessivament optimistes:

• La relació 18 llocs de treball per cada 100 embarcacions és una barbaritat. Caldria remarcar que:

a. L'anàlisi sobre l'impacte social determina pel contrari que el nombre de llocs de treball es mou entre els 10,5 i els 12 per cada 100 embarcacions.

b. L'estudi ignora completament altres referències a ports de similars característiques on la relació és de 9,4 llocs de treball per 100 embarcacions (Aiguadolç).

c. La ratio s'estableix en base al nombre d'amarraments, no d'embarcacions i per tant la projecció de 200 nous llocs de treball només s'assoliria (d'acord a la seva optimista ratio) en el cas d'una ocupació plena.

d. L'obtenció de la ratio 18/100 projecta la situació actual, amb alguns errors significatius: En primer lloc, incorpora els 6 treballadors de temporada com si treballessin tot l'any; en segon lloc, no té en compte l'increment d'embarcacions en època estival que es col·loquen en amarraments temporals, i en tercer lloc, només comptabilitza les 270 embarcacions del Club Nàutic, quan en realitat el nombre d'embarcacions "estables" a Sant Feliu (si su-

men els 150 avarats a la platja), és 420. En definitiva el que s'ha de suposar que pretén l'estudi és arribar a una ratio de llocs de treball alta mitjançant el simple procediment de minimitzar la dada de les embarcacions i maximitzar els llocs de treball.

• L'altre factor per determinar l'increment de la renda local és la previsió d'un creixement entorn el 5 i el 10% de les estades turístiques. Aquesta afirmació és totalment gratuïta i, per tant, impròpia d'un estudi pretèsament científic. Per què no un 14%? O un 3%?

• En aquest mateix estudi no es determinen en absolut costos indirectes que recauen en la població local. Així, per exemple, els ciutadans tenen dret a saber com repercutiria aquesta actuació en la hisenda local. O, el que és més important, s'ha de determinar si l'actuació del port significarà un augment del valor del sòl proper a l'àrea portuària i, conseqüentment, un increment en els preus de la vivenda.

Com a conclusió d'aquesta reflexió *interessa molt als signants que quedi clar que estem a favor d'una posada al dia del port actual, proveint-lo d'un disseny intel·ligent i imaginatiu d'ús racional del seu espai, així com d'unes instal·lacions en terra que ofereixin un servei raonable, eficaç i agradable als usuaris, salvant indiscutiblement l'espai per als pescadors. Aquesta solució era prevista en l'esbos que va presentar la Direcció General d'Urbanisme del Departament de Política Territorial i Obres Públiques en reunió celebrada a la tardor de 1987 amb la presència del Sr. Xavier Bigatà, en aquell moment Conseller del Departament, idea sobre la qual s'acordà anar progressant malgrat que un any després, tardor del 88, s'optà, sense pre-avis, pel rudimentari disseny que va presentar SOGREAH, la companyia francesa.*

Signen:
JOSÉ ANTONIO DONAIRE
i **BENITO, Geògraf**
JOSEP VICENTE i ROMA.
JOAN VICENTE i RUFÍ, Geògraf



EMPRESA DE SERVEIS TÈCNICS DE L'ESPECTACLE

CONTRACTACIÓ I
REALITZACIÓ.

Disseny, seguiment i control d'esdeveniments artístics per a:

- CONVENCIONS
- RESTAURANTS
- FESTES D'EMPRESA
- CÀMPINGS
- ESDEVENIMENTS TURÍSTICS
- GREMIS
- SALES DE FESTES
- MÍTIGS
- DISCOTEQUES
- FESTES PRIVADES
- HOTELS
- CLUBS SOCIALS I ESPORTIUS

Organistes:

TONI SÁNCHEZ - TONI BRUGUÉS i altres

Duos

CHAPÓ - TONI DANI - LEO - ROSAMARI i altres

Serveis d'espectacles des de 1942

Tels. 83 82 62 - 83 79 27
17246 STA. CRISTINA D'ARO

Plaça Marquès de Camps, 15, pral. 2a.
Tel. 22 15 53 - 17001 GIRONA

RESIDÈNCIA 3a EDAT BELLAMAR

CURTES I LLARGUES ESTADES RECUPERACIONS, CONVALESCÈNCIES

Habitacions amb bany complet, calefacció, telèfon i terrassa
Ascensor, gimnàs, bany assistit, sales d'estar i T.V. Bar
Menjador. Gran terrassa ajardinada. Parking
SERVEIS: MÈDIC, INFERMERIA I DIETÈTIC PROPIS

- PLATJA D'ARO -

Av. Madrid, 5 - Tel. 81 75 50

ASDARO

- * ASSESSORAMENT LABORAL-FISCAL-COMPTABLE
- * ADMINISTRACIÓ DE FINQUES
- * ASSEGUANCES

TRAMITEM LA VOSTRA DECLARACIÓ
DE RENDA

C/ Ntra. Sra. de Fanals Tel. (972) 81 93 38
Edifici Sant Josep, Esc. A-1r G 17250 PLATJA D'ARO

BANC CATALÀ DE CRÈDIT

Grup BANCO ESPAÑOL DE CRÉDITO

Oficines:

PLATJA D'ARO:

Ctra. Santa Cristina, 13
Telèfons 81 75 58 / 81 75 39 / 81 75 62

CASTELL D'ARO:

Avda. de la Platja, 101
Telèfon 81 74 60 Fax 81 88 12

SANT FELIU DE GUÍXOLS:

Rambla Vidal
Telèfon 32 41 51

«QUERCUS»

Estem al local on aquests nois guarden el material musical i on es fan els assaigs. El primer en arribar és en Xavi Monfort (guitarra baixa) després seria l'Albert Mallol (teclats), a continuació arriben en Quico Estrach i en Llibori (guitarra solista i cantant i guitarra acústica) el darrer en arribar és el bateria Xavi Casals, enfeinat en donar els darrers tocs tècnics a la nova Emissora Municipal de Sant Feliu.

La primera pregunta és si és vàlida la denominació del «Rock Mariner» a la música que facturen i com es podria definir el «Rock Mariner». La resposta ens la dóna en Llibori: *és el cant d'una sirena amb un lluç a la boca*. En Quico ens amplia el concepte i ens explica que l'actual QUERCUS és una repre-

sa dels antics Quercus llex incorporant noves tendències musicals i amb una especial referència a temes ganxons o del seu entorn.

Tres dels components de QUERCUS ja havien coincidit en el 82 en una de les formacions de Quercus llex, posteriorment s'incorporaria l'Albert i segons en Quico el canvi més important va ser l'octubre de 1990 amb l'entrada d'en Llibori.

En Xavi Monfort ens explica l'elaboració dels temes nous, dels quals el responsable de la lletra és en Llibori i a partir d'aquí entre tots hi posen la música. L'Albert diu que tenen força temes per preparar, però de moment els falta temps, sobretot tenint en compte que en poc temps han tingut diverses actuacions.

Quant a actuacions, varen quedar prou satisfets de la seva segona sortida a escena, precisament el dia dels Sopa de Cabra i Wanted. Se senten satisfets per la resposta tant dels assistents en aquest concert, com de la resposta als seus altres concerts, i per la venda de la seva primera maqueta amb aquests quatre temes: Viatge, El Nano, El Fotògraf i l'*Última Havanera*. L'Albert com anècdota ens diu que els escolars d'Arenys de Mar canten l'*Última havanera*. Del que ja no estan gaire satisfets és del poc ressò que va tenir la seva actuació del passat 31 de maig a Mascanada i en els casos que la premsa en va parlar, ho va fer més ressaltant l'aspecte folklòric per l'actuació dels residents a la presó de Quatre Camins, els Wanted.

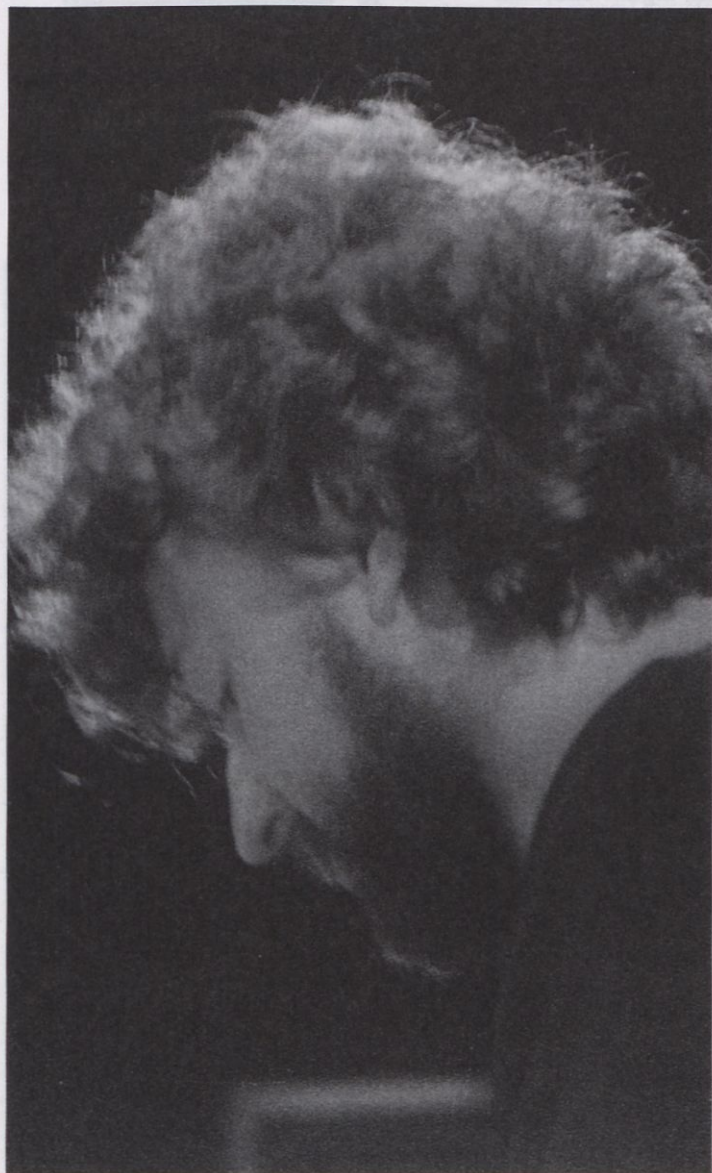

Quico Estrach.

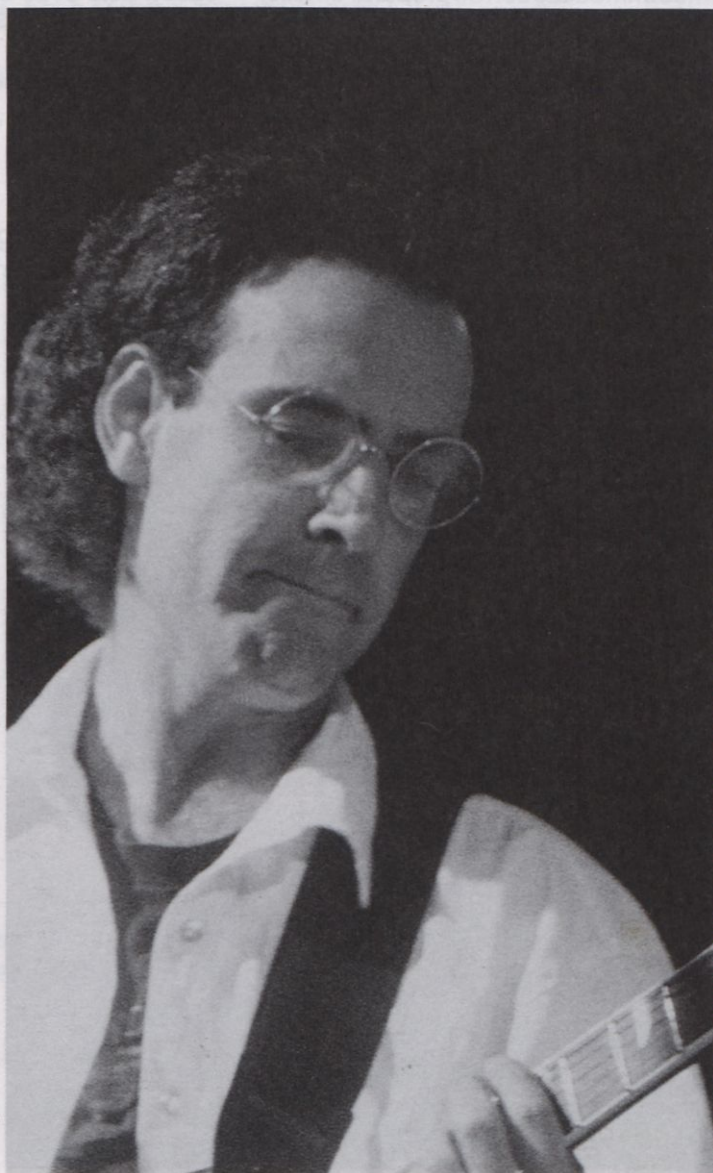

Albert Mallol.



EMPRESA DE
SERVEIS TÈCNICS
DE L'ESPECTACLE

«QUERCUS»
REALITZACIÓ

RESIDÈNCIA 3a EDAT
RAMALLERS

Les influències musicals en conjunt van des de la música clàssica fins al rock simfònic, passant per les havaneres, jazz clàssic, jazz rock, i quelcom de blues. Ara bé, el Quico creu que a la situació actual del rock català cal buscar-li cançons directes i senzilles, que tant per la seva música com per la seva lletra puguin connectar ràpidament amb el jovent.

Ja s'ha editat un «Pòster» de Quercus sense que surti cap dels seus components. En Xavi Monfort ens explica que s'està preparant un videoclip en el qual interpretaran un dels seus temes i es busca que la part visual sigui ben original.

S'estan duent a terme contactes amb diferents discogràfiques per tal d'enregistrar un llarga durada, i els plans més immediats són de preparar el millor possible les properes actuacions, una

d'elles serà el proper 3 d'agost a la Festa Major de Sant Feliu. També s'han concertat un parell d'actuacions amb Els Pets encara que de moment no s'han concretat les dates.

En l'actualitat el repertori consisteix en una quinzena de cançons i a l'hora de les preferències coincideixen en cançons com *El Viatger*, *El Nano* o *El Bandoler de l'Ardenya*. En Llibori ens diu que el que més li interessa és la lletra, en Xavi M. es decanta cap als temes complicats que puguin donar lloc a diferents interpretacions, com pot ser el cas del Nano i en Quico insisteix amb les cançons fresques, senzilles i directes.

Desitgem que aquest QUERCUS tingui una llarga trajectòria, que aviat puguin treure un L.P. al mercat i que a causa dels seus èxits siguin subjecte de futures entrevistes.



Xavier Monfort.

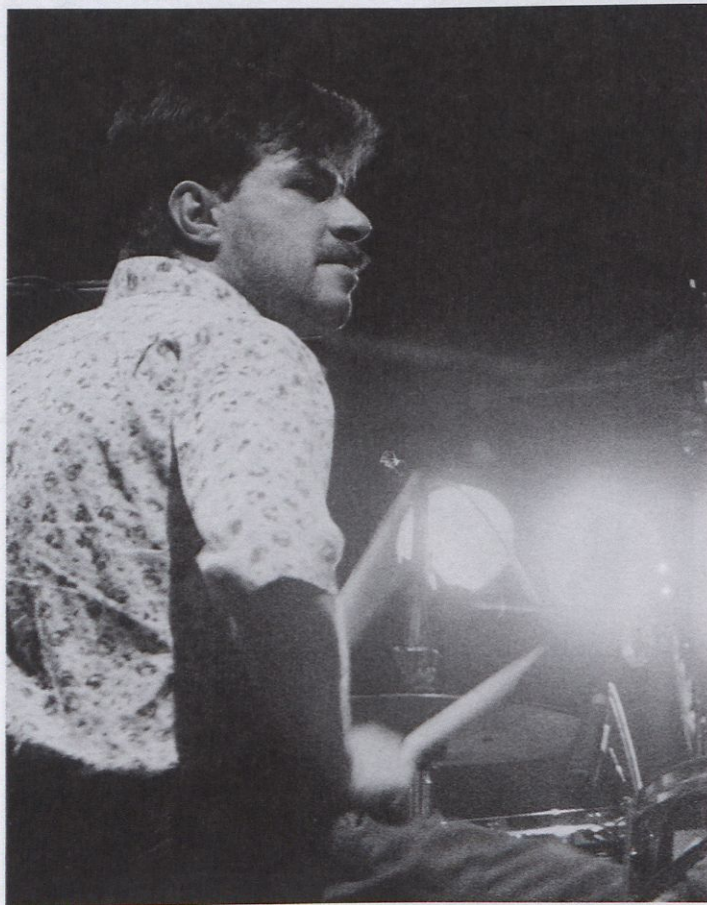

Xavier Casals.

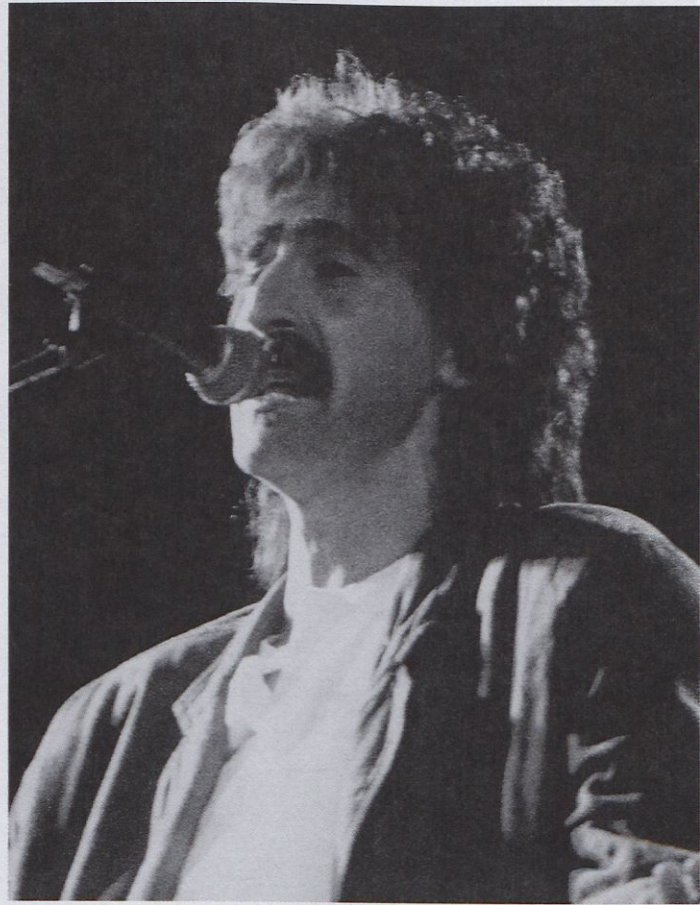

Llibori Pujol.

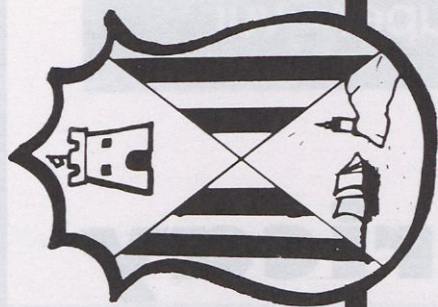

Ajuntament de Castell-Platja d'Aro

SERENATES D'ESTIU A CASTELL-PLATJA D'ARO 1991

- 26 de juliol als jardins de l'Església de Platja d'Aro a les 22 h.
XAVIER BALLESTEROS, TRIO (guitarres i percussió), música mediterrània
- 2 d'agost a la plaça del Castell de Castell d'Aro a les 22 h.
«CLAU DE LLUNA», balls i dances tradicionals europees
- 9 d'agost als jardins de l'Església de Platja d'Aro a les 22 h.
«CAMERATA BRAHMS DE BARCELONA», trio Integral Brahms
- 16 d'agost a la plaça del Castell de Castell d'Aro a les 22 h.
«BITAYNA», cançons tradicionals i de trobadors
- 23 d'agost als jardins de l'Església de Platja d'Aro a les 22 h.
«ORQUESTRA DE CAMBRA DE L'EMPORDÀ», director C. Coll
Solista: Hors Sohm, guitarra
Vivaldi, Carulli, Mozart.

FESTES

Juliol

5 Sardanes	Cobla Vila de Blanes	Centre Avenir
26 Sardanes	Cobla Unió de Cassà	

Agost

2 Sardanes	Cobla Bisbal Jove	Magic Park
10 Havaneres	Els Tapers	Castell d'Aro
17 Havaneres	Grup Les Gavarres	Bar Bona
23 Sardanes	Cobla Vila de Blanes	S'Agaró
30 Sardanes	Cobla Bisbal Jove	Centre Avenir

Setembre

6 Sardanes	Cobla Vila de Blanes	Castell d'Aro
20 Havaneres	Grup Port-bo	Castell d'Aro
27 Sardanes	Cobla Bisbal Jove	Bar Bona

Octubre

5 Sardanes	Cobla Vila de Blanes	Pl. Ajuntament
11 Festa Cervesa	Conjunt els Sherpa's	
12 Festa Cervesa	Fdo. Mendoza Grup	

VARIS

3 i 4 d'agost, Campionat del Món de Nanbudo al Palau d'Esports.



super **Avui**

Pericay

L'amabilitat i l'assessorament
del botiguer d'avui

Ctra. Sant Feliu, 11
PLATJA D'ARO

DROGUERIA PLAYA

PINTURAS * MOQUETAS
PAPELES PINTADOS

Galerías El Carrillón

Tel. 82 64 58
17250 PLAYA DE ARO

PSICOMÀQUIA MEDIEVAL

AL MONESTIR DE SANT FELIU



Psicomàquia és una veu grega composta de «psicos» i «màquia» que s'empra per contenir la lluita dels dos principis antagonics a l'interior de l'home.

Virgili (I a. C.) és el primer que personifica literàriament els vicis (*Eneida*, «baixada als inferns», cap. 11.VI, v. 268-316). D'altres tractadistes grecs i pagans tracten el tema de forma similar.

Però la iconografia medieval, que recull aquest afany de personificació inherent al pensament, ho fa de la mà del poeta cristià del s. Vè, Aureli Prudenci Clement i de la seva obra *PSICOMÀQUIA*.

La *Psicomàquia* és un poema èpic-didàctic, amb una patent influència en el pensament europeu cristià a jutjar pels nombrosos escrits —molts d'ells il·lustrats— espargits per tot el continent, almenys des de l'època carolíngia.

La *psicomàquia* és el combat en què vicis i virtuts es disputen l'ànima.

L'home, considerat des de l'antiguitat com objecte de dualisme inherent a la seva pròpia naturalesa, tradueix aquesta disputa com una lluita entre el bé i el mal, conceptes coneguts per ell. Però arribat el moment de definir els termes absoluts, s'opta pels paral·lels del Vici i la Virtut.

Prudenci presenta vuit quadres escènics enfrontant en violent diàleg fe-idolatria, pudor-líbid, paciència-ira, humilitat-supèrbia, sobrietat-luxúria, generositat-avarícia, concòrdia-discòrdia... per acabar en una acció de gràcies a Crist pels ensenyaments rebuts.

Sota la seva influència es personifiquen els vicis i les virtuts a tota la pintura, i a les escultures abadials i catedralícies de tot Europa... pul·lulen els escrits medievals dits *altercationes* (*baralla de Don Carnal i Donya Quaresma del Arcipreste*), ja que la *psicomàquia* superà a tots els seus predecessors en l'ús de l'al·legoria, i influeix a les iconografies i literatures europees i per descomptat al teatre sacre medieval.

I, evidentment, aquesta influència arribà fins al Monestir benedictí de Sant Feliu de Guíxols, on en un Gradual de finals del s. XV —amb iconografia encara gòtica— l'il·luminador tirà de pinzell i als marges de la part esquerra— símbol de la direcció de la mort en civilitzacions anteriors mediterrànies segons el Dr. Jaffé de manera estreta i esquemàtica, traçà una sèrie de figures al·legòriques a les quals símbols de tota mena expressen el pensament de qui les realitzà.

Ideogràficament i simbòlica —sense menysprear gossos, serps, frarets nus que apareixen— poder la seqüència més interessant és:

Sota un pelicà, una de les més antigues i conegudes al·legories de Crist —mitològicament se suposava que el pelicà era una au que estimava tant les seves cries que les nodria amb la seva sang obrint-se el pit a cops de bec—, un *home salvatge lluita contra la serp* que queda adonada, reduïda, en situar-se aquesta en un plànol inferior.

L'home salvatge fou una atractiva invenció literària de la imaginació medieval. Difereix físicament de l'home normal pel fet d'estar cobert —llevat de cara, peus i dits en el cas de la dona— de pèls.

Apareix com un ésser violent i agressiu. La seva brutalitat és la seva única qualitat. Generalment representat amb un rude instrument de combat, ja sigui la maça com les seves pròpies mans, la seva bestialitat li impedeix viure en societat i el limita a una relació sexual amb aquesta, per la seva capacitat procreativa. Ésser irracional tendent, doncs, al desig sexual, els medievalistes el tracten com a infidel al

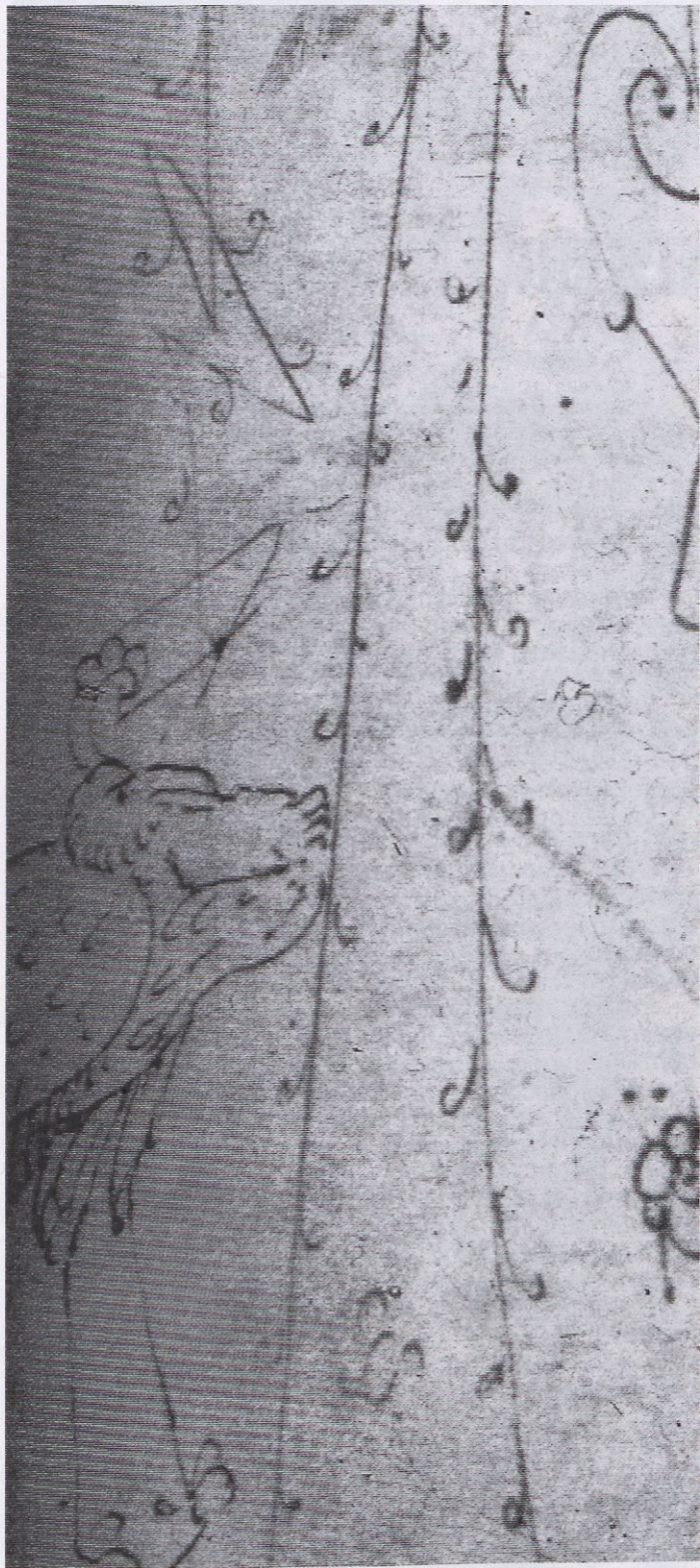

qual s'ha d'evangelitzar: el desig canalitzat per la procreació. Antítesi de l'acceptat prototipus de «l'home social» serà l'objecte sublimador de fòbies medievals: el caos irracional, el vici, la impietat...

Herodot, Plini, Solí i Marcià parlen d'aquestes criatures monstruoses i Sant Agustí les defensa com a part de la creació divina per ésser descendents d'Adam i Isidor de Sevilla a les seves «Etimologies» els col·loca en l'ordre de les races monstruoses, a cavall d'homes i animals.

En considerar-se, doncs, l'home salvatge com a prototipus de brutalitat, solament capacitat per a procrear, s'assimila a faunes i sàtirs, i se li dona així el paper de desenfrenament sexual, que més endavant se li revocarà.

La condició de salvatge anirà canviant al final de l'Edat Mitjana. El primitivisme, filosofia que defensa que l'home és essencialment bo, però que conduït cap al mal per la societat i d'altres forces de la natura ha caigut en desgràcia, fa del salvatge l'arquetipus d'una vida sana d'allunyament social i d'apropament a la natura.

I és en aquesta fase simbòlica que el tenim representat

a la il·lustració del Gradual: amb la seva maça té a ratlla la serp.

La serp, dualitat, bé i mal, símbol de la sexualitat segons la Bíblia. A més, simbòlica per antonomàsia de l'energia, de la força pura i sola; Blatvasky veu en ella la seducció de la força per la matèria (Medea-Jasó, Eva-Adam, Onfale-Hèrcules) constituint una manifestació concreta dels resultats de la involució, la persistència del que és inferior en el superior, del que és anterior en l'ulterior. El seu aixafament pel bon salvatge (maça) il·luminat per Crist (pelicà) ens posa enfront de les dues dualitats del combat: la humana i la de la serp. Podríem dir que el costat bo de l'home (virtut) esclafa el dolent (vici), i triomfa així, gràcies a Déu, el que és superior al que és inferior.

Més dades sobre el salvatge

a) *A la literatura medieval*, com a criatura i com a estat (*El Cavaller del Lleó*, *Chrétien de Troyes*), i com a curiositat del viatger (*Llibre d'Alexandre*: un heroi realitza un viatge per països exòtics i troba uns homes i dones amb el cos totalment cobert de pèl).

Personificant el desig, amb escut protector i amb doneta a la mà, a *La presó d'amor*, de *Diego de San Pedro*.

b) *Als costums folklòrics d'alguns països*:

Pasqua de Pentecosta en algunes regions alemanyes: *Expulsió de l'home salvatge*.- Emboliquen amb fulles i molsa un noi, al qual assenyalen com a «home salvatge» i que s'amaga al bosc. A l'endemà es disposen uns baiards on hi posen un ninot de palla, que porten en processó fins a l'aigua on el botxi el tira.

A *Bohèmia*, el rei es presenta vestit amb flors i herbes (salvatge = víctima substitutiva del sacrifici ritual del rei en la mitologia matriarcal).

c) *Al teatre de l'Edat Mitjana i de Calderón*.

d) *Com a tinents heràldics* (fertilitat) en muntants d'esglésies i catedrals (també apareix un salvatge en una volta de l'Alhambra).

e) *A la dansa* de finals de l'Edat Mitjana o dansa-espectacle: la Momeria.

La Momeria (de momer, disfressar-se i momon, màscara) fou de bon començament una mena de carola burlesca i els seus participants anaven emmascarats i disfressats (Minia-tura del *Roman de Fauvel*, s. XIII i «mare», dansa representada del Ballet de Cour).

Una de les Momeries més cèlebres fou el *Bal des Ardents* (29.1.1393):

En una festa celebrada al Palacet de Saint Paul amb motiu del casament del Duc de Vermandois amb una dama d'honor de la reina, el rei Carles VI el Boig, volgué celebrar una Momeria i es disfressà amb quatre seus companys d'homes salvatges. Anaven tots coberts de pèls de cap a peus, ja que al damunt d'unes camisoles portaven capeta de quitrà més capeta de lli cardat. Amb aquestes que el duc d'Orleans per reconèixer el rei, apropà una torxa als disfressats que naturalment començaren a cremar... Tres moriren immediatament, un altre a l'endemà i al rei el salvà la duquessa d'Orleans, que es va tirar damunt d'ell... apagant les flames amb els plec del seu ampli vestit.

f) *I evidentment al cinema*: Tarzan, King-Kong, L'enfant sauvage..., i els replicants de Blade Runner.

VALENTINA ESCUDERO

SANTA CRISTINA D'ARO

Festa Major 1991

DIMECRES, 24 DE JULIOL DE 1991

Matí a les 12 hores

- A l'Església parroquial, Missa cantada amb acompanyament de coral, i tot seguit Recital de Cançons per la mateixa coral.

CORAL: FAMÍLIA PICAROL.

Tarda a les 19 hores

- Audició de sardanes a la plaça Mn. Baldiri Reixac.

Nit a les 23 hores

- Gran concert i seguidament Gran Ball per l'orquestra: LA PRINCIPAL DE LA BISBAL.

- Durant el Ball hi haurà elecció de la Pubilla i Dames d'Honor.

NOTES:

- A partir del dia 1 de juliol es posaran a la venda llotges a les oficines de l'Ajuntament.

- Es prega la màxima puntualitat al concert.

- Tots els balls, concerts i espectacles es realitzaran al Pavelló Polisportiu.

DIJOUS, 25 DE JULIOL DE 1991

Matí a les 10 hores

- Concurs de dibuix infantil a la plaça Mn. Baldiri Reixac.

Tarda a les 19 hores

- Audició de sardanes a la plaça Mn. Baldiri Reixac.

Nit a les 23 hores

- Gran ball per l'orquestra: SELVAMAR

- A la mitja part del Ball:

NIT ERÒTICA amb ANGY AND ANGY (Parella sexy),
CRAZY BOY'S -TRIO-

(coneguts per les actuacions a «Un dia és un dia», TVE)
i BLACK AND WHITE

(Parella life)

NOTA: Aquesta nit serà prohibida l'entrada a menors.

DIVENDRES, 26 DE JULIOL DE 1991

Nit a les 10 hores

- Cantada d'havaneres a l'antiga estació, a càrrec de: PORT-BO

GRAN CREMAT PER A TOTHOM

Nit a les 24 hores

- »LA BOJA NIT DELS 60" Gran Ball a càrrec de: «LA GRAMOLA» i «LOS SIREX».

- Durant el Ball un jurat especial, anomenarà a «2 BAILONGOS CRISTINENCs», «Època dels 60», els quals seran simpàticament obsequiats.

Lliurarà el premi en «Lesli» dels SIREX.

DISSABTE, 27 DE JULIOL DE 1991

Nit a les 23 hores

- NIT DE MOLTA MARXA, Gran Ball a càrrec de: CHAPO, TRIBU de Santi Arisa.

NOTA: Un jurat especial concedirà premis als «2 MARXOSOS», lliurarà el premi en Santi Arisa.

DIUMENGE 28 DE JULIOL DE 1991

Matí a les 9 hores

- Tir al plat.- Tirada local.

Tarda a les 15 hores

- Tir al plat.- Tirada general.

Tarda a les 19 hores

- FESTIVAL INTANTIL a la plaça Mn. Baldiri Reixac per la companyia: XAXIPRULIGUAY

- Seguidament lliurament dels premis del concurs de dibuix.

Nit a les 11 hores

- GRAN ESPECTACLE DE FI DE FESTA: «AIXÒ ÉS MASSA».

- ORIOL: Humor carismàtic.

- FOLLIM FOLLAM: Noves cançons CORAL PERVERSA.

- SHOW DEL MÀGIC ANDREU.

LOS PINTORES DE LA VALL D'ARO

MANUEL BEA



Manuel Bea nace en Barcelona el día 19 de marzo de 1934. Pintor, dibujante y grabador.

Al principio de su carrera alternaba la práctica de la pintura con la de dibujo publicitario, y aunque emprendió estudios en diversas escuelas artísticas barcelonesas, sintió poco interés por la enseñanza académica, por lo cual cabe considerarlo como pintor autodidacta.

En 1958, marchó a Suiza desde donde participó en abundantes muestras colectivas exhibidas en diversas capitales europeas. En 1960, realizó su primera exposición individual en la galería "CHICHIO HALLER" de Zurich, la cual reconoce el talento de nuestro artista y presenta por primera vez las pinturas de Manuel Bea. Posteriormente, la misma galería lo da a cono-

cer como pintor con sus exposiciones individuales por Europa.

Más tarde, viaja por América y Sudáfrica donde su obra se da a conocer en las varias exposiciones realizadas en diferentes países. En 1964, tras su regreso a Barcelona, expone en la galería "BELARTE" de la capital catalana, una gran exposición dirigida por Joan Mas que da a conocer sus creaciones.

A finales de la década de los sesenta, inició un ciclo de muestras personales en todo el país, y en la barcelonesa galería "RENE METRAS", en cuyas ediciones litográficas y grabados ha colaborado desde 1971.

Estando presente en manifestaciones de arte de vanguardia como PICTORAMA 1, M.A.N., XX BIENAL DE SAO PULO, ART CANADÁ, en VARIOS SALONES DE MAYO, etc., en las cuales obtuvo diversos premios. Se conservan obras suyas en los museos de arte moderno de Madrid, Barcelona, Bilbao, Sevilla y Suiza.

Las primeras obras de Manuel Bea responden a una estética figurativa siendo su imaginación creativa la que lo lleva a la eclosión de las tendencias surrealistas e informales de lo abstracto en el anquilosado ambiente artístico barcelonés del "Dau al Set".

Su obra se caracteriza por la sutileza de un grafismo que enriquecen sus idealizaciones plásticas de las cuales tiene un dominio armónico del color, consiguiendo unas atmósferas líricas, plenas de imaginación, y realizadas con un nivel técnico incuestionable en sus óleos, acuarelas, dibujos y collage.

Desde 1979, Manuel Bea deja Barcelona y se instala en Castell d'Aro donde tiene su estudio y residencia habitual, por lo que para nosotros es un motivo de satisfacción al tener entre los habitantes de la Vall d'Aro un creador de las Artes Plásticas que con sus obras da a conocer este valle tan hermoso por los países del mundo.

J.J. GALLARDO

ARTICLES DE VIATGE
CISTELLERIA - BOSSES
HULES - PARAIGÜES

CASA RUBAU

Rutlla, 21 - Telèfon 320984
17220 SANT FELIU DE GUÍXOLS



Restaurant
**CLUB
NAUTIC**

S'Agaró
HOTEL

*La Gastronomia Marinerà
amb l'incomparable marc
de la Badia de Sant Feliu*

*Marc ideal
per treure el millor profit
a les seves reunions*

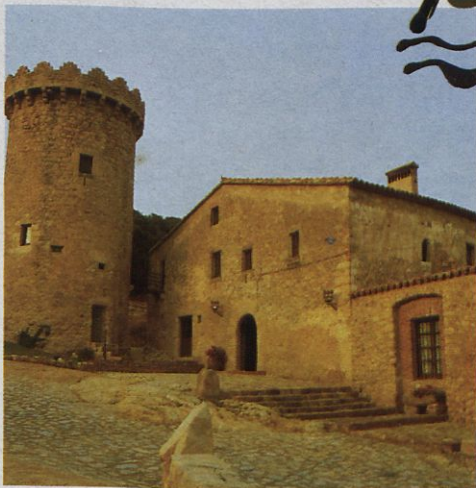

*Alta Gastronomia Catalana
dins l'ambient incomparable
d'una Masia del Segle XIV*

*El seu banquet de noces
arran de mar
Descobreixi-ho!!*

Cal Rei
RESTAURANT

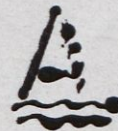

**HOTEL
AROMAR**

SANTA CRISTINA D'ARO

LA VALL, EL MAR i LA MUNTANYA

SISTEMA DE LECTURA PUBLICA
DE CATALUNYA, CASTELL - P. D'ARO



1317705141

Exclòs Préstec



EXPOSICIONS I ACTES D'ESTIU - 1991

Del 2 al 17 de juliol - ANDRÉS FRANCESCH

Del 18 al 4 d'agost - MEDITERRÀNIA

Del 6 al 19 d'agost - G. ROCAS i PUIG

Del 21 al 12 de setembre - L. GISPERT

20 de juliol - CURSA POPULAR (CREC)

Cada dimecres a les 10 de la nit. «Cinematògraf al carrer».



ZONA RESIDENCIAL